

EN OBSERVANCIA A LO PRECEPTUADO EN EL ARTICULO 134 DE LA CONSTITUCIÓN POLÍTICA DE LOS ESTADOS UNIDOS MEXICANOS, Y DE CONFORMIDAD CON LO DISPUESTO EN EL ARTICULO 26 FRACCIÓN II, 26 BIS FRACCIÓN III Y 28 FRACCIÓN I DE LA LEY DE ADQUISICIONES, ARRENDAMIENTOS Y SERVICIOS DEL SECTOR PÚBLICO, SU REGLAMENTO Y DEMÁS NORMAS APLICABLES, LA CORPORACIÓN MEXICANA DE INVESTIGACIÓN EN MATERIALES, S.A. DE C.V., EN LO SUCESIVO "LA CONVOCANTE", CON DOMICILIO EN CALLE CIENCIA Y TECNOLOGÍA No. 790, FRACC. SALTILLO 400, C.P. 25290, EN LA CIUDAD DE SALTILLO, COAHUILA, TEL. (844)-411-32-00, EXTENSIONES 1130, 1142 y 1168, Y, TEL. DIRECTO (844)-411-32-24 A TRAVÉS DE LA GERENCIA DE RECURSOS MATERIALES LLEVARÁ A CABO, A TRAVÉS DEL PROCEDIMIENTO DE INVITACIÓN A CUANDO MENOS TRES NÚMERO IA-03891A003-N218-2013 PARA LA CONTRATACIÓN DE SERVICIOS DE TOPOGRAFÍA CON CONTROL TOPOGRÁFICO HORIZONTAL (PLANIMETRÍA), CONTROL TOPOGRÁFICO VERTICAL (ALTIMETRÍA), SECCIONES TOPOGRÁFICAS, CONFIGURACIÓN DEL TERRENO, LA MONUMENTACIÓN DE APOYO TOPOGRÁFICO Y FOTOGRAFÍAS DE LOS PUNTOS DE INTERÉS LEVANTADOS, Y CONSTRUCCIÓN DE MOJONERAS DE REFERENCIA VISIBLES ENTRE SÍ, DE LA TERMINAL DE DISTRIBUCIÓN DE GAS LICUADO (T.D.G.L) PUEBLA, PUEBLA, Y LA TERMINAL DE DISTRIBUCIÓN DE GAS LICUADO (T.D.G.L) POZA RICA, VERACRUZ.

ORIGEN DE LOS RECURSOS PARA ADQUISICIONES DE LOS BIENES Y/O CONTRATACIÓN DE LOS SERVICIOS OBJETO DE ESTA INVITACIÓN:	INGRESOS PROPIOS
DISPONIBILIDAD PRESUPUESTAL	CONFORME LO ESTABLECIDO EN EL ARTICULO 25 DE LA LEY DE ADQUISICIONES, ARRENDAMIENTOS Y SERVICIOS LA CONVOCANTE CUENTA CON DISPONIBILIDAD PRESUPUESTARIA PARA CUBRIR LAS OBLIGACIONES QUE DERIVEN DEL PEDIDO Y/O CONTRATO OBJETO DE ESTA INVITACIÓN.
EJERCICIOS FISCALES QUE ABARCARA EL PROCEDIMIENTO DE CONTRATACIÓN:	2013
ÁREA SOLICITANTE DE LOS BIENES Y/O SERVICIOS OBJETO DE ESTA INVITACIÓN.	GERENCIA REGIÓN CENTRO

CALENDARIO DE EVENTOS

Todos los eventos se realizaran en las instalaciones de LA CONVOCANTE en las siguientes instalaciones:

EVENTO	FECHA	HORA	LUGAR
VISITA DE INSTALACIONES	No Aplica para este procedimiento	N/A	N/A
JUNTA DE ACLARACIONES	19 DE ABRIL DE 2013	10:00 AM	Sala de Juntas de la Gerencia Centro de COMIMSA; sita en calle Bahía de San Hipólito no. 51, Colonia Anáhuac C.P. 11320, delegación Miguel Hidalgo en México D.F.
ACTO DE PRESENTACION Y APERTURA DE PROPUESTAS	24 DE ABRIL DE 2013	10:00 AM	
FALLO	29 DE ABRIL DE 2013	16:00 PM	Sala de Juntas de Capacitacion, de COMIMSA en Calle Ciencia y Tecnología 790, Fracc. Saltillo 400, C.P. 25290, Saltillo, Coah.

C O N V O C A T O R I A

La convocatoria a esta Invitación a Cuando menos Tres podrá ser revisada a partir de su publicación y hasta el día hábil previo a la junta de aclaraciones en la Gerencia de Recursos Materiales de la Convocante, sita en Calle Ciencia y tecnología No. 790, Fraccionamiento Saltillo 400, C.P. 25290 en la Ciudad de Saltillo, Coah., o bien, a través del Sistema Electrónico de Contrataciones Gubernamentales "Compranet", con dirección electrónica en Internet <https://compranet.funcionpublica.gob.mx>

1. INFORMACIÓN GENERAL DEL PROCEDIMIENTO DE INVITACIÓN:

1.1. - DESCRIPCIÓN DE LOS INSUMOS, EQUIPOS, BIENES Y/O SERVICIOS CANTIDADES Y UNIDADES DE PRESENTACIÓN.

En el (los) los **anexo(s) número(s) 11, "Propuesta Técnica"** de esta Convocatoria se señala: el número de partida, la descripción completa, unidad de medida, cantidades de los equipos o servicios que se desean adquirir para cubrir la demanda de la **CONVOCANTE**.

Deberán respetarse las especificaciones señaladas en el anexo número 11, "Propuesta Técnica"

1.2.- PRECIOS

Los precios serán fijos y firmes hasta la total entrega de los insumos expresados en moneda nacional.

1.3.- FALLAS DE CALIDAD

En caso de que los equipos, insumos, bienes y/o servicios objeto de esta Invitación a Cuando Menos Tres no cumplan con la descripción y especificación (fallas de calidad) que derive de la Convocatoria, los bienes deberán ser substituidos en un plazo no mayor a **30 días hábiles** con las mismas especificaciones solicitadas en esta Convocatoria. La **CONVOCANTE** podrá rentar el bien (Partida) hasta la reposición del mismo y este cargo se descontara del importe que corresponda a dicho periodo de la partida en cuestión.

1.4 TRANSPORTE Y SEGUROS.

El transporte deberá ser el adecuado para la transportación de los EQUIPOS, MAQUINARIA Y PERSONAL DEL LICITANTE y hacia el destino que sea indicado por LA CONVOCANTE, incluyendo los seguros necesarios.

1.5 COMIMSA, a su elección, tomara las medidas conducentes para llevar a cabo la evaluación de las capacidades legal, administrativa, técnica, económica y financiera de los licitantes, mediante visitas a sus oficinas e instalaciones, incluyendo la verificación de los bienes o equipos que se tengan para la ejecución de los trabajos solicitados o que se pretendan adquirir así como servicios a contratar para garantizar de esta manera la participación de licitantes confiables.

1.6 IMPUESTOS Y DERECHOS.

Todo impuesto y/o derecho causado por la entrega de los equipos, será a cargo del(los) licitante(s) que resulte(n) adjudicado(s). Incluidos los impuestos correspondientes a los trámites de importación y su respectivo trámite aduanal.

COMIMSA cubrirá únicamente al(los) licitante(s) que resulte(n) adjudicado(s) el importe correspondiente al Impuesto al Valor Agregado por las partidas que le hayan sido adjudicadas.

1.7 PROPUESTA ECONÓMICA.

La oferta económica deberá ser una sola propuesta, sin condición y firme hasta el cierre de la operación y sus precios serán fijos expresados en Moneda Nacional, se presentará impresa o mecanografiada, en papel membretado, sin tachaduras o enmendaduras, señalando el nombre o razón social, domicilio fiscal, teléfono y Registro Federal de Contribuyentes, además deberá contener el número de la Invitación, fecha y lugar de suscripción, y estar debidamente firmada por el representante legal.

El valor de las propuestas económicas deberá señalarse antes del Impuesto al Valor Agregado, de igual forma para la adjudicación de las partidas objeto de esta invitación se realizara sobre el valor de la propuesta antes de IVA.

1.8 IDIOMA:

Toda la documentación legal solicitada, así como la proposición técnica y económica que preparen los licitantes, así como toda la correspondencia y documentos relativos a ella que intercambie con **"LA CONVOCANTE"**, deberán redactarse en español.

Cualquier otro material impreso, como folletos, catálogos y publicaciones que proporcionen los licitantes como complemento a su propuesta técnico-económica y conforme a las indicaciones de la **GERENCIA REGIÓN CENTRO** podrá estar redactado en los siguientes idiomas: Español

1.9 NOTIFICACIONES DE LOS ACTOS DE LA LICITACION

De conformidad con lo dispuesto en el Artículo 37 Bis de la Ley de Adquisiciones, las actas de las Juntas de Aclaraciones, de Apertura de Propuestas Técnico-Económicas y del fallo, se podrán al finalizar dichos actos, a disposición del(los) licitante(s), en la Gerencia de Recursos Materiales de la Convocante, sita en Calle Ciencia y Tecnología No. 790, Fracc. Saltillo 400, C.P. 25290 en la Ciudad de Saltillo, Coah.

De la misma forma dichas actas serán fijadas en el pizarrón de avisos del Lobby del Edificio "H" Planta baja de la Convocante durante un periodo no menor de 5 (cinco) días hábiles

Siendo responsabilidad exclusiva de cada licitante participante, acudir a enterarse de su contenido y obtener copia de las mismas.

Lo anterior, sustituye al procedimiento de notificación personal.

EL(los) licitante(s) electrónicos, se tendrán por notificados, cuando dichas actas se encuentre(n) a su disposición a través de la página electrónica de Compranet, por medio del programa informático que les fuera entregado. Sin menoscabo de que puedan recoger una copia en el domicilio arriba citado.

1.10 ASISTENCIA A LOS ACTOS DE LA LICITACION

Conforme a lo señalado en el Artículo 26 de la Ley de Adquisiciones, Arrendamientos y Servicios del Sector Publico podrán asistir a los diferentes actos de la licitación pública, cualquier persona en calidad de observador, bajo la condición de que deberá registrar su asistencia y abstenerse de intervenir en cualquier forma.

1.11 INFORMACIÓN GENERAL DEL PROCEDIMIENTO DE LICITACIÓN

- a) Toda la información que deba presentarse en este procedimiento será en idioma español a excepción de que la que expresamente se establezca que pueda presentarse en idioma distinto a este.
- b) El(los) licitante(s) adjudicado(s) sufragará todos los costos relacionados con la preparación y presentación de su propuesta, **"LA CONVOCANTE"** no será responsable por dichos costos cualesquiera que sea la forma en que se realice la Licitación o su resultado.

- c) En su caso, el licitante que resulte adjudicado tendrá la obligación exclusiva el cumplir fielmente con todas las obligaciones jurídicas, laborales, fiscales, de seguridad social y de cualquier otra naturaleza derivadas de la Ley Federal del Trabajo en vigor, la Ley del Instituto Mexicano del Seguro Social, la Ley del Infonavit, la Legislación Fiscal y todas aquellas que se deriven de su calidad de patrón para con sus trabajadores así como aquellas que entren en vigor durante la vigencia del contrato o pedido objeto de la presente licitación, dejando libre de toda responsabilidad legal y/o administrativa así como de cualquier índole Jurídica a la Corporación Mexicana de Investigación en Materiales S.A. de C.V., obligándose el licitante a responsabilizarse de las consecuencias jurídicas que pudieran derivarse de la interposición de cualquier reclamación que sus trabajadores llegaren a hacer en contra de COMIMSA y que en ningún caso se considerara a la Corporación Mexicana de Investigación en Materiales S.A. de C.V. como Patrón Sustituto, Solidario o Beneficiario.
- d) Cuando derivado de la prestación de sus servicios, sea necesario el ingreso de personal del licitante adjudicado a las instalaciones de LA CONVOCANTE o cualquier otro lugar que le sea indicado por LA CONVOCANTE, el licitante deberá presentar las altas del IMSS de su personal sin lo cual no se permitirá el acceso. De la misma forma cualquier herramienta o maquinaria y/o equipo que ingresen los licitantes o en su caso sus subcontratistas, este deberá ser reportado al área de vigilancia y deberá entregarse una relación de la herramienta, maquinaria y/o equipo que ingrese a las Instalaciones de LA CONVOCANTE así mismo estos deberán estar identificados.
- e) El o los licitantes que resulten adjudicados, quedaran obligados a resarcir cualquier daño o reparación cuando sus trabajadores y/o su maquinaria ocasione desperfectos o daños de cualquier especie al interior de las instalaciones donde desempeñe su trabajo, lo anterior por cuenta y cargo exclusivamente de quien resulte adjudicado.
- f) En su caso, el o los licitantes que resulten adjudicados, deberán sujetarse a los procedimientos de seguridad que le sean indicados por "LA CONVOCANTE"
- g) Se recomienda a los licitantes organizar su propuesta en el mismo orden establecido en el Anexo B y presentarla en ese mismo orden, cuando un punto específico involucre diversas hojas o documentos se recomienda para efectos de agilizar los eventos que estos sean digitalizados en un solo archivo que guarde secuencia en sus organización, en lugar de digitalizar diversos archivos para cada documento que involucre el punto en particular esto no es obligatorio ni causa de descalificación, pero si es recomendable a efectos de agilizar el acto de presentación y apertura de propuestas.
- h) La CONVOCANTE no entregara documentación legal ni financiera de ninguna índole al(los) licitante(s) que resulte(n) adjudicado(s) en la presente licitación, por consiguiente no se podrá supeditar ni condicionar su propuesta a los análisis financieros propios del licitante o de un tercero así como tampoco se podrá condicionar por parte del licitante el cumplimiento de sus obligaciones al llenado de solicitudes de crédito ni a actividades de investigación crediticia llevadas a cabo por el licitante o por un tercero y de ninguna forma el o los adjudicado(s) podrán condicionar la prestación del servicio y entrega de los equipos por los motivos antes indicados.
- i) La convocante no firmara ningún instrumento distinto a aquel indicado en estas bases como modelo de contrato y/o pedido.
- j) Se recomienda que la o las direcciones de correo a que alude el artículo 39 Fracción VI inciso d) del reglamento de la ley de adquisiciones, arrendamientos y servicios del sector público, sea, preferentemente una cuenta de correo institucional o en su defecto, direcciones de correo electrónico vigentes con capacidad suficiente para recibir todo tipo de información relacionada con este procedimiento y que sean constantemente monitoreadas por los titulares de las mismas.

- k) Conforme a los términos del Artículo 50 del Reglamento de la Ley de Adquisiciones, Arrendamientos y Servicios del Sector Público, cada uno de los documentos que integren la propuesta deberán estar foliados en cada una de sus hojas. Para lo que se deberán numerar de manera individual los documentos de la siguiente forma:

1.- La documentación distinta de la propuesta técnica y económica (Documentos legales):

Comprenderá todos los documentos y anexos señalados en el numeral 3.1 al 3.11 así como todos los demás documentos soportes que se adjunten a los mismos.

2.- La propuesta técnica:

Comprenderá todos los documentos y anexos señalados del Numeral 3.12 al 3.20 así como todos los demás documentos soportes que se adjunten a los mismos.

3.- La propuesta económica

Comprenderá Todos los documentos señalados en el numeral 4.1 así como todos los más documentos soporte que se adjunten a la misma

2. COSTO DE LA CONVOCATORIA:

La obtención de la presente convocatoria será gratuita, "LA CONVOCANTE" pondrá a disposición de los invitados a participar en esta invitación, la convocatoria en su domicilio ubicado en Calle Ciencia y Tecnología # 790 Fraccionamiento Saltillo 400, Saltillo, Coahuila en el siguiente horario: De Lunes a viernes de 09:00 a 12:30 horas y de 15:30 a 17:00 horas en la Gerencia de Recursos Materiales de "LA CONVOCANTE" la convocatoria respectiva, la convocatoria a su vez podrá ser consultada en el portal <https://compranet.funcionpublica.gob.mx>

En Términos del Artículo 77 del Reglamento de la Ley de Adquisiciones, Arrendamientos y Servicios del Sector Público, solamente podrán participar en el presente procedimiento de Invitación a Cuando Menos tres Personas quienes hayan recibido invitación expresa de la convocante.

3.- DOCUMENTOS QUE DEBEN FORMAR PARTE DE LA PROPUESTA TÉCNICA Y LEGAL

Se presentará por medios electrónicos exclusivamente a través del sistema COMPRANET conforme a lo establecido en el numeral 7.2 de la Convocatoria, e identificado con el nombre completo del licitante, el número de la licitación, acompañado por el formato **ANEXO B** en el que se especifique la relación de documentos que entrega el licitante y su descripción.

DOCUMENTACIÓN LEGAL

3.1 ACREDITACIÓN DE PERSONALIDAD Y MANIFESTACIÓN DE CONTAR CON FACULTADES PARA COMPROMETER A SU REPRESENTADA

Documento 1

Anexo Numero 1

Los licitantes, tratándose de persona moral, acreditarán su personalidad en los términos del acuerdo publicado en el Diario Oficial de la Federación de fecha 11 de abril de 1997, en el caso de personas físicas deberán presentar su cédula fiscal.

Los participantes, deberán presentar un escrito en papel membretado, en el que manifiesten, por conducto de su representante legal o por sus propios derechos, bajo protesta de decir verdad, que cuentan con capacidad y facultades suficientes para suscribir a nombre de su representada o por sus propios derechos, las propuestas correspondientes, en el escrito deberán establecer los datos siguientes:

- a) **Del Licitante:** Tratándose de persona moral, el nombre del apoderado o representante legal, el número de registro federal de contribuyentes, número y fecha de la Escritura Pública en la que conste la constitución y en su caso, las reformas al acta constitutiva; el nombre, número y lugar de ejercicio

del Notario Público ante el cual se otorgó, una relación con los nombres de los accionistas y descripción del objeto social de la persona moral, su domicilio (calle y número, colonia, código postal, delegación o municipio, entidad federativa, teléfono, fax y correo electrónico). Tratándose de personas físicas, estas deberán presentar su cédula fiscal, alta ante la Secretaría de Hacienda y Crédito Público, domicilio (calle y número, colonia, código postal, delegación o municipio, entidad federativa, teléfono, fax y correo electrónico).

b) Del representante del Licitante: El número y fecha del Instrumento Público en la que conste el poder otorgado en su favor, con facultades suficientes para suscribir la propuesta, así como el nombre, número y lugar del Notario Público ante el cual fue otorgada.

3.2 DECLARACIÓN DE NO IMPEDIMENTOS LEGALES

Documento 2

Anexo Numero 2

Declaración bajo protesta de decir verdad, por escrito, firmada por el representante legal del licitante o por las personas físicas que concurran por sí mismas, de no encontrarse en ninguno de los supuestos establecidos en los artículos 50 y 60 de la Ley de Adquisiciones, Arrendamientos y Servicios del Sector Público.

No podrán presentar propuestas en esta Invitación, ni celebrar pedido(s) y/o contrato(s) con esta convocante quienes se encuentren en los supuestos de los citados artículos.

3.3 MANIFESTACIÓN DEL DOMICILIO PARA OÍR Y RECIBIR NOTIFICACIONES

Documento 3

Anexo Numero 3

Documento firmado en el que manifieste que el domicilio señalado en su propuesta será el lugar donde recibirá toda clase de notificaciones que resulten de los contratos y/o convenios que se celebren.

3.4 DECLARACIÓN DE INTEGRIDAD

Documento 4

Anexo Numero 4

Escrito firmado bajo protesta de decir verdad que contenga declaración de integridad, firmado por el representante legal, en el caso de las personas morales, o a nombre de quien este dado de alta, tratándose de personas físicas.

3.5 CONFORMIDAD CON LA CONVOCATORIA DE INVITACIÓN A CUANDO MENOS TRES PERSONAS

Documento 5

Anexo Numero 5

Carta firmada en papel preferentemente membretado de la empresa, debidamente firmada en donde manifiestan su conformidad con la presente Convocatoria de Invitación a Cuando menos Tres.

3.6 RESPONSABILIDAD DE USO DE PATENTES, MARCAS Y DERECHOS DE AUTOR

Documento 6

Anexo Numero 6

Carta firmada por el representante legal, de que se hace responsable del uso de patentes, marcas y derechos de autor de terceros, poniendo en paz y a salvo a "LA CONVOCANTE" en el caso de cualquier violación a éstos.

3.7 CLASIFICACIÓN DEL TIPO Y TAMAÑO DEL LICITANTE

Documento 7

Anexo Numero 7

Documento expedido por autoridad competente que certifique su estratificación de MIPYME

O en su defecto:

Carta firmada bajo protesta de decir verdad por el licitante en la que se establezca su clasificación como empresa conforme a la estratificación indicada en la Ley para el Desarrollo de la Competitividad de la Micro, Pequeña y Mediana Empresa, publicada en el DOF el 30 de diciembre de 2002 y reformada el 06 de Junio de 2009, así como el Acuerdo por el que se establece la Estratificación de las Micro, Pequeñas y Mediana Empresa publicado en el DOF el 30 de Junio de 2009, conforme al anexo número 7 de esta convocatoria.

3.8- CONTENIDO NACIONAL

Documento 8

Anexo numero 8

Escrito firmado por el representante legal del licitante, bajo protesta de decir verdad de que el licitante manifieste que la totalidad de los bienes, que oferta y entregará, son producidos en México y tendrán un grado de contenido nacional de por lo menos el 65% o en su caso, el correspondiente a las excepciones establecidas en la regla décima primera y décimo segunda, según sea el caso de las "Reglas para la determinación, acreditación y verificación del contenido nacional de los bienes que se ofertan y entregan en los procedimientos de contratación, así como para la aplicación del requisito de contenido nacional en la contratación de obras públicas que celebren las dependencias y entidades de la Administración Pública Federal

NO APLICA PARA LA PRESENTE INVITACIÓN

3.9- MANIFESTACIÓN DE CONTAR CON PERSONAL CON DISCAPACIDAD

Documento 9

Anexo numero 9

En su caso, y de encontrarse en dicho supuesto, manifestación bajo protesta de decir verdad, de que es una persona física con discapacidad, o bien, tratándose de una empresa que cuenta con trabajadores con discapacidad en su planta de empleados en una proporción del 5%, cuya antigüedad no sea inferior a seis meses contados a partir de la fecha del acto de presentación y apertura de proposiciones, deberá presentar el aviso de alta al régimen obligatorio del Instituto Mexicano del Seguro Social y una constancia que acredite que dichos trabajadores son personas con discapacidad en términos de lo previsto por la fracción IX del artículo 2 de la Ley General de las Personas con Discapacidad.

3.10.- MANIFESTACIÓN DE SER DE NACIONALIDAD MEXICANA

Documento 10

Anexo numero 10

Escrito firmado bajo protesta de decir verdad en el que el licitante manifieste ser de nacionalidad mexicana

3.11 IDENTIFICACIÓN DEL REPRESENTANTE LEGAL

DOCUMENTO 11

En los términos señalados por el Artículo 48 Fracción X del Reglamento de la Ley de Adquisiciones, Arrendamientos y Servicios del Sector Público, los licitantes entregaran junto con el sobre cerrado que contenga su propuesta técnico-económica, copia simple por ambos lados de Identificación oficial vigente con fotografía tratándose de personas físicas y en el caso de personas morales, de la persona que firme la proposición.

DOCUMENTACIÓN TÉCNICA

PROPUESTA TÉCNICA Y METODOLOGÍA DE TRABAJO

La falta de los documentos marcados con el numeral 3.12 será causal de descalificación de su propuesta

3.12 PROPUESTA TÉCNICA Y METODOLOGIA DE TRABAJO

Documento 12

Anexo Numero 11

Propuesta Técnica que se elaborará tomando como base el **anexo número 11**, debiendo presentarse en forma impresa o mecanografiada, sin tachaduras ni enmendaduras, en papel membreado, señalando: nombre de la persona física o denominación social, domicilio fiscal, teléfono, lugar y fecha de suscripción y número de Licitación. La propuesta técnica deberá estar firmada, en el caso de personas morales, por su representante legal o apoderado y ser una sola propuesta sin estar sujeta a condición alguna.

A dicho documento los licitantes deberán adicionar la metodología de trabajo propuesta para la realización de los servicios según el alcance indicado en el Anexo 11

3.13 CRONOGRAMA DE ACTIVIDADES

Documento 13

Cronograma detallado y calendarizado acorde a los alcances del anexo 11 y de la metodología propuesta para el desarrollo de los trabajos.

CAPACIDAD TÉCNICO OPERATIVA DEL LICITANTE

Documentos que acrediten su capacidad técnico operativo para cumplir con todos los requerimientos técnicos y de evaluación técnica

3.14 CAPACIDAD INSTALADA

Documento 14

Capacidad de transportación vehicular para el transporte de personal y equipo, demostrable por medio de facturas, tarjetas de circulación y seguros vigentes. Instalaciones demostrables con recibos de rentas o contrato recientes, o escritura. Equipos topográficos (estación total, GPS topográfico y nivel fijo de precisión), de acuerdo a las bases técnicas ET-E-001 "Terminal de Distribución de Gas Licuado Puebla, Puebla.", y ET-E-002 "Terminal de Distribución de Gas Licuado Poza Rica, Veracruz.", adjuntas en el anexo 11.

3.15 PERSONAL ESPECIALISTA

Documento 15

Los Licitantes deberán contar al menos con el siguiente personal

CARGO	Documento de Acreditación	Años de Experiencia	Documento que acredite la experiencia
Ing. Topógrafo	Título o cedula	Mínima 5 años	Curricular
Dibujante	No aplica	3 años	Curricular
Cadeneros	No aplica	1 año	No requerida
Chofer	Licencia Vigente	1 año	No requerida
Obreros	No aplica	No requerida	No requerida

3.16 NORMAS OFICIALES MEXICANAS

Documento 16

Anexo Numero 12

El proveedor presentara escrito firmado por su representante legal en el que manifieste apearse y dar cumplimiento a las siguientes Normas:

Normas técnicas para levantamientos geodésicos (INEGI), Normas técnicas para levantamientos geodésicos y sus reformas y adiciones (INEGI), la nueva red geodésica nacional activa (INEGI)

3.17 REGISTRO DE INNOVACIONES TECNOLÓGICAS POR LAS MIPYMES

Documento 17

El licitante deberá presentar a LA CONVOCANTE de contar con ello, el Registro de la innovación tecnológica ante el Instituto Mexicano de la Propiedad Industrial con vigencia no mayor a cinco años que lo acredite de contar con patentes de innovación tecnología para la prestación de este servicio.

DOCUMENTACIÓN QUE ACREDITE SU EXPERIENCIA Y ESPECIALIDAD

Documentos que acrediten que el licitante cuenta con experiencia en prestación de los servicios objeto de esta invitación

3.18 DOCUMENTOS QUE ACREDITAN LA EXPERIENCIA DEL LICITANTE

Documento 18

Anexo 13

El licitante deberá presentar a **LA CONVOCANTE**, copia de contratos, pedidos, órdenes de compra o convenios de compra-venta y/o carta expedida por su cliente dirigido a COMIMSA en la que se detalle el tipo de servicio contratado al licitante así como su vigencia, el objeto de los documentos anteriores deberá ser:

La prestación de cualquier tipo de servicio de mecánicas de suelo, topografías, resistividad eléctrica, geofísica y cualquier otro servicio relacionado con obra de ingeniería civil en cualquier tipo de instalación.

Todos los contratos, pedidos, órdenes de compra o convenios de compra venta deberán totalizar en su conjunto:

Hasta un máximo de: 12 meses

La experiencia se determinara mediante la sumatoria de los tiempos de entrega o vigencia que se plasmen en los documentos presentados.

En el caso de que alguno de los contratos, pedidos, órdenes de compra o convenios de compra venta aún se encuentre vigente, solamente se tomara en consideración el periodo de tiempo que hubiese transcurrido hasta la fecha del acto de presentación y apertura de propuestas.

Si la documentación presentada no permite identificar la vigencia y objeto de los mismos, no serán considerados para la evaluación correspondiente.

A fin de tener una mayor organización en los contratos o pedidos solicitados, el Licitante podrá presentar una relación de éstos conforme al **Anexo 13**: Nombre y/o razón social del cliente, giro de la empresa, nombre del responsable, puesto, dirección, teléfono, dirección de correo electrónico, referencia del contrato, factura o pedido (número) y monto del mismo.

3.19 DOCUMENTOS QUE ACREDITAN LA ESPECIALIDAD DEL LICITANTE

Documento 19

Anexo 14

El licitante deberá presentar a **LA CONVOCANTE**, copia de contratos, pedidos, órdenes de compra o convenios de compra-venta o cartas expedidas por sus clientes en las que se detalle el tipo de servicio contratado, así como su vigencia, que el licitante haya celebrado y cuyo objeto sea:

El desarrollo de estudios de Topografía

Todos los contratos, pedidos, órdenes de compra o convenios de compra venta o cartas que el(los) licitantes presenten para acreditar lo anterior, deberán haber concluido su vigencia previo a la fecha del acto de presentación y apertura de propuestas, de encontrarse vigentes no se consideraran para la evaluación correspondiente.

Se deberán presentar

Un mínimo de: 2 contratos, orden de compra, pedido o convenio de compra venta

Un máximo de: 5 contratos, orden de compra, pedido o convenio de compra venta

Si la documentación presentada no permite identificar el objeto de los mismos, no serán considerados para la evaluación correspondiente.

A fin de tener una mayor organización en los contratos o pedidos solicitados, el Licitante podrá presentar una relación de éstos conforme al **Anexo 14**: Nombre y/o razón social del cliente, giro de la empresa, nombre del responsable, puesto, dirección, teléfono, dirección de correo electrónico, referencia del contrato o pedido (número) y monto del mismo.

LA CONVOCANTE podrá verificar los datos proporcionados.

El presentar la relación no sustituye la presentación de los contratos o pedidos aquí indicados. La presentación de éstos es necesaria para la evaluación.

DOCUMENTACIÓN QUE ACREDITE EL CUMPLIMIENTO DE CONTRATOS

Documentos que acrediten que el licitante ha cumplido en su totalidad con los contratos y/o pedidos y órdenes de compra que haya celebrado con anterioridad

3.20 DOCUMENTOS QUE ACREDITAN EL CUMPLIMIENTO DE CONTRATOS

Documento 20

Anexo 15

Para comprobar el cumplimiento de contratos, el licitante deberá presentar a **LA CONVOCANTE**, copia de contratos, pedidos, órdenes de compra o convenios de compra-venta o carta expedida por sus clientes en los que se manifieste el tipo de servicio contratado, su vigencia, así como que el licitante ha concluido con los servicios a entera satisfacción del cliente, que el licitante haya celebrado cuyo objeto sea:

La prestación de cualquier tipo de servicio de mecánicas de suelo, topografías, resistividad eléctrica, geofísica y cualquier otro servicio relacionado con obra de ingeniería civil en cualquier tipo de instalación.

Se deberán presentar

Un mínimo de: 2 contratos, orden de compra, pedido o convenio de compra venta
Un máximo de: 5 contratos, orden de compra, pedido o convenio de compra venta

Así mismo, respecto de cada uno de los respecto de cada uno de los contratos, órdenes de compra, pedidos, o convenios de compra venta que el licitante presente para acreditar el cumplimiento de contratos, deberá adjuntar a cada uno de ellos cualquiera de los siguientes documentos:

- Documento expedido por quien lo contrata en el que conste la cancelación de la garantía de cumplimiento (liberación de fianza)
- Finiquito
- Constancia de Entrega – Recepción
- Factura con Sello de Recibido
- Manifestación escrita de quien lo contrato en la que se manifieste que el licitante cumplió con todas y cada una de las obligaciones de dicho contrato

Si el o los licitantes solamente presentan el documento que avale la contratación sin presentar la documentación que avale su cumplimiento o viceversa, tales documentos no serán considerados para la evaluación en este punto.

A fin de tener una mayor organización en los contratos o pedidos solicitados, el Licitante podrá presentar una relación de éstos conforme al **Anexo 15** Nombre y/o razón social del cliente, giro de la empresa, nombre del responsable, puesto, dirección, teléfono, dirección de correo electrónico, referencia del contrato o pedido (número) y monto del mismo.

LA CONVOCANTE podrá verificar los datos proporcionados.

El presentar la relación no sustituye la presentación de los contratos o pedidos aquí indicados. La presentación de éstos es necesaria para la evaluación.

Para efectos de los numerales 3.18, 3.19 y 3.20 estos se podrán acreditar con los mismos documentos, lo anterior solamente si los documentos cumplen cada una de las particularidades señaladas en cada uno de los numerales antes indicados, de no ser así, podrán ser considerados solamente en aquel punto en el que cumplan con los requisitos que se establecen.

4.- PROPUESTA ECONÓMICA

La oferta económica deberá ser una sola propuesta sin condición y firme hasta el cierre de la operación y sus precios serán fijos durante la vigencia del(los) contratos y/o pedidos objeto de este procedimiento de Invitación, expresada en Moneda Nacional (Peso Mexicano) y antes del Impuesto al Valor Agregado, en papel membretado, sin tachaduras ni enmendaduras, señalando el nombre de la persona física o razón social, domicilio fiscal, teléfono y Registro Federal de Contribuyentes; además deberá contener el número de Invitación, fecha y lugar de suscripción, y estar debidamente firmada por el representante legal.

4.1.- PROPUESTA ECONÓMICA

Documento 19

Anexo Numero 16

La oferta económica se presentará firmada por el participante o por el representante legal tratándose de persona moral, de acuerdo al **anexo número 16** de esta Convocatoria., la misma se constituirá en Precios Fijos durante la vigencia del(los) pedido(s) y/o contrato(s) objeto de la presente Invitación.

4.2.- INCREMENTO DE PRECIOS

Para la presente Invitación así como el (los) pedido(s) y/o contrato(s) que de ella deriven bajo ninguna circunstancia el precio de los bienes y/o servicios pactados podrá aumentar durante la vigencia del mismo, por lo que los precios ofertados no estarán sujetos a ajustes.

5.- ASIGNACIÓN DE PARTIDAS

La asignación del(los) pedido(s) y/o contrato(s) abiertos(s) que deriven de la presente Invitación se realizara de acuerdo al siguiente esquema:

Las partidas contenidas en los anexos técnico y económico se asignaran por **PARTIDAS** al(los) licitante(s) que presente(n) la propuesta más solvente técnica y económicamente que convenga a los intereses de **"LA CONVOCANTE"**, de conformidad con los criterios de evaluación establecidos en el numeral **8** de la presente Convocatoria.

6.- VISITA DE INSTALACIONES, JUNTA DE ACLARACIONES Y MODIFICACIONES A LA CONVOCATORIA

6.1.- VISITA DE INSTALACIONES

No aplica para la presente Invitación

6.2.- JUNTA DE ACLARACIONES

De conformidad con lo dispuesto por el Artículo 33 Bis de la Ley de Adquisiciones, Arrendamientos y Servicios del Sector Publico, las personas físicas y/o morales que pretendan solicitar aclaraciones a los aspectos contenidos en la convocatoria, deberán presentar un escrito en el que expresen su interés en participar en la licitación, por si o en representación de un tercero en el cual deberá manifestar los datos generales del interesado y en su caso, del representante. **(Conforme al Anexo A de esta Convocatoria)**

En los términos del Artículo 44 Numeral I del Reglamento de la Ley de Adquisiciones, Arrendamientos y Servicios del Sector Publico, cualquiera de los integrantes de la agrupación que conforme una propuesta conjunta, podrá presentar el escrito a que se refiere el párrafo anterior.

Las solicitudes de aclaración, acompañadas del escrito a que alude el primer párrafo de este numeral, deberán enviarse solamente a través del sistema de mensajes de COMPRANET con atención a:

Lic. Hiram Guillermo Jaime León
(844) 411-3200 Ext. 1142
(844) 415-4825 Fax

A los documentos firmados señalados anteriormente aclaración se acompañara el archivo fuente original de WORD o programa en que haya capturado sus preguntas para permitir a la a la convocante se clasificación e integración por temas para facilitar su respuesta en la junta de aclaraciones.

En los términos previstos por el Artículo 33 Bis de la Ley de Adquisiciones, Arrendamientos y Servicios del Sector Publico, 45 y 46 de su reglamento:

- 1.- Las solicitudes de aclaración deberán ser enviadas a más tardar veinticuatro horas antes de la fecha y hora en que se vaya a realizar la junta de aclaraciones
- 2.- Las solicitudes de aclaración que se envíen, deberán plantearse de manera concisa y estar directamente vinculadas con los puntos contenidos en la convocatoria a la licitación pública, indicando el numeral o punto específico con el cual se relaciona. Las solicitudes que no cumplan con estos requisitos podrán ser desechadas por la convocante.
- 3.- Cuando el Escrito a que se refiere el Primer párrafo de este numeral se presente fuera de los plazos previstos en este numeral o sea presentado al inicio de la junta de aclaraciones, los licitantes solo tendrán derecho a formular preguntas sobre las respuestas que de la Convocante en la Junta de Aclaraciones
- 4.- Cabe hacer mención que en este acto únicamente participarán aquellos que presenten el referido escrito de intención de participación, si el mismo no es presentado, se permitirá el acceso a la junta de aclaraciones a la persona que lo solicite, en calidad de observador, bajo la condición de registrar su asistencia y abstenerse de intervenir en cualquier forma
- 5.- Las solicitudes de aclaración que sean recibidas con posterioridad al plazo indicado en los artículos previstos en este numeral, no serán contestadas por resultar extemporáneas, si algún licitante presenta nuevas solicitudes de aclaración en el acto de la junta de Aclaraciones las Deberá entregar por escrito y la convocante las recibirá pero no les dará respuesta
- 6.- Una vez terminada las respuestas a las solicitudes de aclaración los licitantes podrán formular preguntas que estimen pertinentes en relación a las respuestas recibidas, aplicando para estos efectos, lo dispuesto en el Artículo 46 de Reglamento de la Ley de Adquisiciones, Arrendamientos y Servicios del Sector Publico.

"LA CONVOCANTE" levantara acta en la que se harán constar los cuestionamientos formulados por los interesados y las respuestas emitidas por la convocante., dicha acta será firmada por los funcionarios asistentes al acto, sin que la falta de firma de alguno de ellos reste valides o efectos a la misma.

En razón del número de solicitudes recibidas y del tiempo que se emplee para su contestación, la CONVOCANTE podrá suspender la sesión, informando a los licitantes la hora, y en su caso, fecha o lugar en que se continuara con la junta de aclaraciones.

Competerá a LA GERENCIA REGION CENTRO el dar respuesta a los cuestionamientos técnicos realizados por los licitantes.

Finalizado el acto, **LA CONVOCANTE** difundirá el acta levantada a través del **COMPRANET** con lo cual los licitante participantes se tendrán por notificados.

6.3.- MODIFICACIONES A LA CONVOCATORIA

Únicamente se podrán efectuar modificaciones a la convocatoria de esta Licitación, cuando los cambios no sean sustanciales de los requerimientos técnicos así como de los bienes y o servicios convocados originalmente.

Las modificaciones a la Convocatoria previstas en el Artículo 33 de la Ley de Adquisiciones, Arrendamientos y Servicios del Sector Público, así como las que deriven de la(s) Junta(s) de aclaraciones(s) formaran parte de la convocatoria y deberán ser consideradas por los licitantes en la elaboración de su proposición.

7.- ACTOS DE PRESENTACIÓN DE PROPOSICIONES Y APERTURA DE PROPUESTAS

Para participar en el acto de presentación y apertura de propuestas, los licitantes deberán presentar junto con la documentación legal, técnica y económica, un escrito en el que su firmante, manifieste, bajo protesta de decir verdad, que cuenta con facultades suficientes para comprometerse por si o por su representada.

Conforme a lo previsto en el Artículo 47 del Reglamento de la Ley de Adquisiciones, Arrendamientos y Servicios del Sector Público una vez marcada la hora para el inicio del acto, no se permitirá el acceso ninguna persona, observador y/o servidor público ajeno al acto.

Los licitante(s) que no presenten su propuesta técnica y económica a través de COMPRANET en el día y señalada en el punto número 7 de esta convocatoria no podrá participar en el acto de presentación y apertura de proposiciones de la presente Licitación pública, las propuestas que se presenten en forma tardía no serán aceptadas

De conformidad con lo dispuesto por el Artículo 26 de la Ley de Adquisiciones, Arrendamientos y Servicios del Sector Público, Artículo 39 Numeral III, Inciso d) de su reglamento los licitantes solo podrán presentar una proposición en cada procedimiento de contratación, iniciado el acto de presentación y apertura de proposiciones, las ya presentadas no podrán ser retiradas o dejarse sin efecto por los licitantes., por lo que estas se consideraran vigentes dentro del procedimiento de licitación pública hasta su conclusión.

7.1.- PRESENTACION DE PROPUESTAS CONJUNTAS

Los interesados que no se encuentren en alguno de los supuestos a que se refieren los Artículos 50 Y 60 de la Ley de Adquisiciones, Arrendamientos y Servicios del Sector Público podrán agruparse para presentar una proposición, en los términos del Artículo 34 de la Ley de Adquisiciones, Arrendamientos y Servicios del Sector Público y 44 de su Reglamento.

Dos o más personas podrán presentar conjuntamente proposiciones en las licitaciones sin necesidad de constituir una sociedad, por lo que tendrán derecho a participar debiendo celebrar entre todas las personas que integran la agrupación, un convenio en los términos de la legislación aplicables, en el que se establecerán con precisión los siguientes aspectos:

- A)** Nombre, domicilio y registro federal de contribuyentes de las personas integrantes, identificando en su caso, los datos de las escrituras públicas con las que se acredita la existencia legal de las personas morales, y de haberlas, sus reformas y modificaciones, así como el nombre de los socios que aparezcan en estas.
- B)** Nombre y domicilio de los representantes de cada una de las personas agrupadas, identificando, en su caso, los datos de las escrituras públicas con las que acrediten las facultades de su representación
- C)** La designación de un representante común, otorgándole poder amplio y suficiente, para atender todo lo relacionado con la propuesta en el procedimiento de licitación, mismo que firmara la proposición
- D)** La descripción de las partes objeto del contrato y/o pedido que corresponderá cumplir a cada persona, Así como la manera en que se exigirá el cumplimiento de las obligaciones y
- E)** Estipulación expresa de que cada uno de los firmantes quedara obligado en forma conjunta y solidaria con los demás integrantes, para comprometerse por cualquier responsabilidad derivada del contrato y/o pedido que se firme

F) En dicho convenio, las partes deberán elegir e indicar en su redacción a la persona que representará a la propuesta conjunta y que persona será la responsable de otorgar la garantía de cumplimiento del contrato y/o pedido y en su caso, la del anticipo, así como establecer quien será la persona que emitirá la facturación respectiva y que será a la facturante a quien se aplicarán las penas convencionales que resulten procedentes.

G) Todas las personas participantes que integran la agrupación deberán entregar la documentación solicitada en el punto 3 de la presente convocatoria.

En el supuesto de que resulte adjudicada una propuesta conjunta, el convenio indicado en la fracción II del Artículo 31 del Reglamento de la Ley de Adquisiciones, Arrendamientos y Servicios de este artículo deberá ser firmado por el representante legal de cada una de las personas participantes en la proposición conforme a lo señalado en el Artículo 34 de la Ley de Adquisiciones, Arrendamientos y Servicios del Sector Público a quienes se considerara para efectos del procedimiento y del contrato, como responsables solidarios o mancomunados. Lo anterior sin perjuicio de que las personas que integran la proposición pueda constituirse en una nueva sociedad para dar cumplimiento a las obligaciones previstas en el convenio de proposición conjunta, siempre y cuando se mantengan en la nueva sociedad las responsabilidades de dicho convenio.

7.2.- PROCEDIMIENTOS PARA LA PRESENTACION DE PROPUESTAS

Conforme a lo dispuesto por el artículo 26 Bis Fracción II de la Ley de Adquisiciones, Arrendamientos y Servicios del Sector Público la presente licitación se realizara en la modalidad **ELECTRONICA** por lo que las propuestas podrán presentarse bajo los siguientes esquemas:

a).- ENVIO POR SERVICIO POSTAL O MENSAJERIA

No se aceptaran propuestas vía mensajería

b).- PRESENCIAL

No se recibirán propuestas en forma presencial

c).- PRESENTACION DE PROPUESTAS ELECTRONICAS A TRAVES DE COMPRANET

El envío de las propuestas a través de COMPRANET se sujetaran a las disposiciones del ACUERDO por el que se establecen las disposiciones que se deberán observar para la utilización del Sistema Electrónico de Información pública Gubernamental denominado COMPRANET, en el envío de propuestas dentro de las licitaciones públicas que celebren las dependencias y entidades de la Administración Pública Federal, así como en la presentación de las inconformidades por la misma vía., publicado en el Diario Oficial de la Federación del 28 de Junio de 2011.

La propuesta técnica y económica, que a elección del licitante sean enviadas a través de COMPRANET, deberá presentarse preferentemente en formato PDF, firmado y digitalizando el documento que contenga la firma

Preferentemente, deberán identificarse, cada una de las páginas que integran las propuestas, con los datos siguientes: Clave del Registro Federal de Contribuyentes, número de licitación y número de página, cuando ello técnicamente sea posible; dicha identificación deberá reflejarse, en su caso, en la impresión que se realice de los documentos durante el acto de presentación de proposiciones y apertura de propuestas.

Para el envío de la propuesta técnica y económica por medios remotos de comunicación electrónica, el licitante deberá utilizar exclusivamente el sistema COMPRANET cuya dirección web es <https://compranet.funcionpublica.gob.mx>, para poder hacer uso del mismo, los licitantes interesados deberán estar previamente registrados, en los términos de los numerales 14 y 15 del acuerdo inicialmente citado en este numeral.

Para el envío de su propuesta a través de COMPRANET los licitantes deberán concluir el envío de esta antes de la hora marcada para el inicio del acto de presentación y apertura de propuestas.

En el supuesto de que durante el acto de presentación de proposiciones y apertura de propuestas, por causas ajenas a la voluntad de la Corporación y/o de COMPRANET, no sea posible iniciar o continuar con el acto el mismo podrá ser suspendido, según los términos del numeral 30 del Acuerdo señalado al inicio de este inciso, el acto se reanudará a partir de que se restablezcan las condiciones que dieron origen a la interrupción, dicha situación será difundida en COMPRANET, indicando a su vez, la fecha y hora en que iniciara o reanudara el acto correspondiente.

En los términos del numeral 29 del acuerdo citado al inicio de este inciso, los licitantes que presenten sus propuestas a través de este medio (COMPRANET) tendrán por aceptado que sus propuestas se tendrán como no presentadas sus proposiciones y, en su caso, la documentación requerida por la Unidad Compradora cuando el archivo electrónico en el que se contengan las proposiciones y/o demás información no pueda abrirse por tener algún virus informático o por cualquier otra causa ajena a la **"CONVOCANTE"**

A su elección, en los términos del Artículo 34 de la Ley de Adquisiciones, Arrendamientos y Servicios del Sector Público, 39 Numeral III, Inciso g) los licitantes podrán presentar dentro o fuera del sobre cerrado que contenga sus propuestas técnicas y económicas, la documentación distinta a las propuestas técnicas y económicas.

7.3.- DESARROLLO DEL ACTO DE APERTURA DE PROPUESTAS

a) En primer término se procederá a la descarga de las propuestas enviadas a través de COMPRANET, de las cuales sólo se imprimirán en el acto, los anexos técnico y económico.

Descargadas las propuestas se hará constar la documentación presentada sin que ello implique la evaluación de su contenido por lo que ninguna de las propuestas recibidas podrán ser desechadas en este acto.

b) El servidor público que presida el evento por parte de la **"LA CONVOCANTE"**, rubricaran las propuestas técnicas y económicas presentadas por los licitantes (**Anexo técnico y Anexo económico**)

c) **"LA CONVOCANTE"** levantara acta que servirá como constancia de la celebración del acto de presentación y apertura de propuestas económicas en la que se hará constar el importe de cada una de ellas, y se señalara el lugar, fecha y hora en que se dará a conocer el fallo de la licitación, dicha acta será firmada por los funcionarios asistentes al acto, sin que la falta de firma de alguno de ellos reste validez o efectos a la misma

d) Finalizado el acto, **LA CONVOCANTE** difundirá el acta levantada a través del COMPRANET con lo cual los licitante participantes se tendrán por notificados

8.- CRITERIOS DE EVALUACIÓN Y ADJUDICACIÓN.

"LA CONVOCANTE" realizara la evaluación legal, técnica y económica de las propuestas recibidas de acuerdo a los siguientes criterios:

8.1 EVALUACIÓN LEGAL

La Gerencia de Recursos Materiales y/o la Subgerencia de Adquisiciones de **"LA CONVOCANTE"** realizaran la evaluación de los documentos requeridos como requisitos legales de esta invitación, mismos que están comprendidos en los numerales **3.1 al 3.11** de esta Convocatoria.

De conformidad con lo indicado, se realizara un dictamen de la documentación presentada, que estos hayan sido presentados conforme al contenido requerido, y que no se encuentren dentro de los supuestos de desechamiento previstos en el numeral 16 de esta Convocatoria.

La convocante verificara que:

- 8.1.1.- Se hayan presentado todos los documentos solicitados como Documentación Legal
- 8.1.2.- Que cumplan con el contenido solicitado en los anexos correspondientes
- 8.1.3.- Que los documentos se hayan presentado en original, debidamente firmados por el representante legal, a excepción de quienes presenten propuestas por medios remotos, a quienes aplicaran los lineamientos correspondientes en la materia

A dicho dictamen se anexara un cuadro comparativo en el que se asentaran los documentos que cumplieron con los requisitos señalados, así como los que hayan sido omitidos o no cumplan con el contenido requerido.

La evaluación de los documentos legales se realizara bajo el esquema binario Cumple – No cumple atendiendo a las disposiciones de este numeral y las causas de desechamiento señaladas en el numeral 16 de esta Convocatoria.

Derivado de lo anterior, la recepción de la documentación legal a que se refiere el numeral 3 de esta Convocatoria en el acto de presentación y apertura de propuestas técnico-económicas, y según lo dispuesto en el Artículo 35 Fracción I de la Ley de Adquisiciones, Arrendamientos y Servicios del Sector Publico, no implica el reconocimiento de que cumplen con los requisitos exigidos, dado que estará sujeta al dictamen resolutivo que en su caso emitan las áreas correspondientes.

8.2 EVALUACIÓN TÉCNICA

En forma simultánea, "**LA CONVOCANTE**" a través de la **GERENCIA REGIÓN CENTRO**, analizará las propuestas técnicas presentadas (**Numeral 3.12 al 3.20**) y emitirá un dictamen y cuadro comparativo en el que se especificará el nombre de las empresas que cumplan satisfactoriamente con todos y cada uno de los requisitos exigidos y las que no lo cumplieron.

La evaluación de las propuestas técnicas se realizará bajo el método de puntos y porcentajes. Previsto en la fracción XIII del Artículo 29 de la Ley de Adquisiciones, Arrendamientos y servicios del sector público.

La convocante, para la evaluación técnico-económica aplicará lo dispuesto en el Acuerdo por el que se emiten diversos lineamientos en materia de adquisiciones, arrendamientos y servicios del sector público y de obras públicas y servicios relacionados con las mismas publicados en el DOF del 9 de diciembre de 2010, (Capitulo Segundo, Secciones Primera y Cuarta)

La calificación mínima requerida en la evaluación para la propuesta técnica respecto de los puntos anteriores deberá corresponder a 45 puntos.

La calificación máxima a obtener en el presente procedimiento por la parte técnica será de 60 puntos.

La evaluación se desarrollará de acuerdo a los siguientes criterios:

8.2.1 PROPUESTA TÉCNICA Y METODOLOGÍA DE TRABAJO

LA CONVOCANTE evaluará la consistencia y congruencia de la propuesta técnica con los requisitos y/o aspectos técnicos establecidos en el Anexo 11 y en los puntos 3.12 de esta convocatoria.

VALOR DEL RUBRO: 12 PUNTOS

Los cuales están integrados de la siguiente forma:

Elementos a evaluar de la propuesta técnica	Puntos a otorgar por elemento evaluado	Método de la evaluación	Documento necesario para acreditar los aspectos a evaluar
NUMERAL 3.12 PROPUESTA TECNICA Y METODOLOGIA DE TRABAJO <ul style="list-style-type: none"> • Cumple con todos los requisitos. • No cumple con uno o más requisitos. 	<p style="text-align: center;">10</p> <p style="text-align: center;">Los puntos de distribuirán de la siguiente forma:</p> <p style="text-align: center;">10 0</p>	<p>Analítico.-</p> <p>Se revisará que se cumplan todos los requisitos solicitados en el Anexo 11 de la convocatoria (Numeral 3.12 Propuesta Técnica).</p> <p>Y que presente la metodología de trabajo a utilizar.</p>	<p>Anexo numero 11 Propuesta Técnica</p> <p>Documento en el que detalle la metodología de trabajo que utilizara para el desarrollo de los trabajos</p>
NUMERAL 3.13 CRONOGRAMA DE ACTIVIDADES	2	<p>Analítico.-</p> <p>Se revisará que presente un cronograma detallado y calendarizado acorde a los alcances del anexo 11 y su metodología de trabajo a utilizar.</p>	<p>Cronograma de actividades</p>
Total	12		La falta de cualquiera de los documentos señalados será causal de descalificación de su propuesta

8.2.2 CAPACIDAD DEL LICITANTE

Consiste en la valoración que hará **LA CONVOCANTE** de los recursos técnicos y de equipamiento con que cuente el licitante que le permita entregar los bienes y servicios requeridos. De igual manera se considerará a las personas con discapacidad o las empresas que cuenten con trabajadores con discapacidad, cuando menos en un cinco por ciento de la totalidad de su planta de empleados, y a las micro, pequeñas o medianas empresas que produzcan bienes con innovación tecnológica.

VALOR DEL RUBRO: 22 PUNTOS

Los cuales están integrados de la siguiente forma:

Elementos a evaluar de la capacidad del licitante	Puntos a otorgar por elemento evaluado	Método de la evaluación	Documento necesario para acreditar los aspectos a evaluar
NUMERAL 3.14 CAPACIDAD INSTALADA <ul style="list-style-type: none"> Cumple con todos los requisitos. Cumple con Equipo Topográfico de menor precisión al solicitado. 	9 Los puntos de distribuirán de la siguiente forma: 9 6	Análítico.- Se analizará que los equipos de topografía e instalaciones cumplan para la ejecución de los estudios topográficos solicitados.	Documentación que acredite contar con : Equipo de transporte, acreditable mediante facturas, tarjetas de circulación o seguros vigentes Instalaciones físicas, demostrables a través de recibos de renta a nombre del licitante, contratos de arrendamiento vigentes a nombre del licitante o escrituras a nombre del licitante o alguno de sus socios. Acreditar contar con equipos topográficos(estación Total, GPS Topográfico y nivel fijo de precisión), mediante facturas.
NUMERAL 3.15 PERSONAL ESPECIALISTA <ul style="list-style-type: none"> Cumple con todos los requisitos. Cumple con Personal de menor Experiencia. 	9 Los puntos de distribuirán de la siguiente forma: 9 6	Análítico.- Se revisará que se cumplan todos los requisitos solicitados en el Numeral 3.15 Personal Especialista).	Documentación de acreditación y Currículos
NUMERAL 3.16 NORMAS OFICIALES MEXICANAS, NORMAS MEXICANAS, NORMAS DE REFERENCIA Y/O NORMAS INTERNACIONALES	2	Análítico.- Se analizará que el documento se presente en los términos requeridos	Anexo numero 12

Elementos a evaluar de la capacidad del licitante	Puntos a otorgar por elemento evaluado	Método de la evaluación	Documento necesario para acreditar los aspectos a evaluar
<p>NUMERAL 3.9 PERSONAL CON DISCAPACIDAD</p> <ul style="list-style-type: none"> Presenta Documento con el que acredita personal con discapacidad. No presenta Documento con el que acredita personal con discapacidad. 	<p>1 Los puntos de distribuirán de la siguiente forma:</p> <p>1</p> <p>0</p>	<p>Analítico Se analizara que los documentos se presenten en los términos requeridos</p>	<p>Altas ante el IMSS y para corroboración la Cédula de Determinación de Cuotas, Aportaciones y Amortizaciones del IMSS así como la constancia que acredite que dichos trabajadores son personas con discapacidad en los términos de la Ley General de Personas con Discapacidad</p> <p>En caso de no presentar alguno de los documentos solicitados, no se asignaran puntos dentro de la evaluación.</p>
<p>NUMERAL 3.17 REGISTRÓ DE INNOVACIONES TECNOLÓGÍAS POR LAS MIPYMES.</p> <ul style="list-style-type: none"> Presenta Documento con el que acredita el Registro de innovaciones tecnologías por las MIPYMES ante el IMPI con una antigüedad no mayor de 5 años No presenta Documento con el que acredita el Registro de innovaciones tecnologías por las MIPYMES ante el IMPI con una antigüedad no mayor de 5 años. 	<p>1 Los puntos de distribuirán de la siguiente forma:</p> <p>1</p> <p>0</p>	<p>Analítico.- Se analizará si la innovación tecnológica se llevó a cabo dentro de los últimos cinco años contados a partir de la fecha del registro en el IMPI.</p>	<p>Copia del Registro de innovaciones tecnologías por las MIPYMES ante el IMPI con una antigüedad no mayor de 5 años</p>
<p>Total</p>	<p>22</p>		

8.2.3 EXPERIENCIA Y ESPECIALIDAD DE LICITANTE

Se tomará en cuenta el tiempo en que el licitante ha suministrado el equipamiento e implementado soluciones como la que nos ocupa, a través de contratos celebrados por el licitante o en los que haya participado con los cuales demuestre que cuenta con la experiencia en el suministro de bienes y servicios de la misma naturaleza a los de la presente convocatoria.

VALOR DEL RUBRO: 14 PUNTOS

Los cuales están integrados de la siguiente forma:

Elementos a evaluar de la experiencia y especialidad del licitante	Puntos a otorgar por elemento evaluado	Método de la evaluación	Documento necesario para acreditar los aspectos a evaluar
NUMERAL 3.18 EXPERIENCIA <ul style="list-style-type: none"> Cumple con el máximo de 12 meses de experiencia. Distribución proporcional por regla de tres para obtener la puntuación en función del tiempo. 	<p>6</p> <p>Los puntos de distribuirán de la siguiente forma:</p> <p>6</p> <p>0.5</p>	<p>Aritmética a través de una Regla de Tres.- La totalidad de los puntos se asignaran a quien demuestre tener el máximo de experiencia requerida en el numeral 3.18,</p> <p>El resto de la puntuación se otorgara mediante una regla de tres simple en función del tiempo máximo de experiencia solicitado.</p> <p>Los documentos no serán considerados si no permiten identificar el objeto, vigencia y/o alcances del mismo, o bien, si estos no son legibles</p> <p>A los licitantes que acrediten el mismo tiempo de experiencia se les otorgara la misma cantidad de puntos.</p> <p>Si algún licitante acredita un tiempo mayor de experiencia al máximo solicitado , el tiempo excedente no será considerado ni se le asignaran puntos adicionales</p>	<p>Un máximo 12 Meses de Experiencia</p> <p>Copia de contratos, pedidos, órdenes de compra o convenios de compra venta y/o cartas expedidas por sus clientes de :</p> <p>La prestación de cualquier tipo de servicio de mecánicas de suelo, topografías, resistividad eléctrica, geofísica y cualquier otro servicio relacionado con obra de ingeniería civil en cualquier tipo de instalación.</p> <p>Si el licitante acredita un tiempo menor a los doce meses máximo, se realizara la distribución proporcional por regla de tres para obtener la puntuación en función del tiempo máximo de experiencia</p>
NUMERAL 3.19 ESPECIALIDAD. <ul style="list-style-type: none"> Presenta un Máximo de 5 Contratos. Presenta un Mínimo de 2 Contratos. 	<p>8</p> <p>Los puntos de distribuirán de la siguiente forma:</p> <p>8</p> <p>3.2</p>	<p>Aritmética a través de una Regla de Tres.- La totalidad de los puntos se le asignaran al licitante que presente la cantidad máxima de contratos estipulada, para el resto de los licitantes se repartirá en forma proporcional por regla de tres simple en función del número máximo de contratos.</p> <p>Los documentos no serán considerados si no permiten identificar el objeto y/o alcances del mismo.</p> <p>A los licitantes que presenten el mismo número de contratos se les otorgara la misma cantidad de puntos.</p> <p>Si algún licitante presenta una cantidad mayor a la cantidad máxima establecida de contratos, los contratos excedentes no serán considerados para la evaluación ni se le otorgaran puntos adicionales.</p>	<p>Un Mínimo de 2 contratos Un Máximo de 5 Contratos</p> <p>Copia integral de los contratos o, pedidos, convenios de compra-venta, órdenes de compra así como de sus anexos, cuyo objeto sea</p> <p>El desarrollo de estudios de topografía</p> <p>Si el licitante no presenta por lo menos la cantidad mínima de contratos no se le asignaran puntos en este rubro</p>
Total	14		

8.2.4 CUMPLIMIENTO DE CONTRATOS

Se ocupa de medir el desempeño o cumplimiento que ha tenido el licitante en la entrega oportuna y adecuada de los bienes y servicios de la misma naturaleza objeto de este procedimiento.

VALOR DEL RUBRO: 12 PUNTOS

Los cuales están integrados de la siguiente forma:

Elementos a evaluar del cumplimiento de contratos	Puntos a otorgar por elemento evaluado	Método de la evaluación	Documento necesario para acreditar los aspectos a evaluar
NUMERAL 3.20 CUMPLIMIENTO DE CONTRATOS <ul style="list-style-type: none"> • Presenta un Máximo de 5 Contratos. • Presenta un Mínimo de 2 Contratos. 	<p align="center">12</p> <p>Los puntos de distribuirán de la siguiente forma:</p> <p align="center">12</p> <p align="center">4.8</p>	<p>Analítico.- Se revisará que los contratos y garantías de cumplimiento presentadas para garantizar el cumplimiento del contrato hayan sido liberados o bien que se indique que fueron cumplidas en su totalidad las obligaciones contraídas.</p> <p>La asignación de puntos se dará a los licitantes que habiendo cumplido lo anterior, se asignara la mayor puntuación al licitante que presente la cantidad máxima de contratos estipulada con sus correspondientes cancelaciones de garantías o constancias de liberación, para el resto de los licitantes se repartirá en forma proporcional por regla de tres simple</p> <p>Los documentos no serán considerados si no permiten identificar el objeto del contrato o bien, si no se presenta la constancia de liberación o documento que acredite el cumplimiento del mismo</p> <p>A los licitantes que presenten el mismo número de contratos se les otorgara la misma cantidad de puntos.</p> <p>Si algún licitante presenta una cantidad mayor a la cantidad máxima establecida de contratos, los contratos excedentes no serán considerados para la evaluación</p>	<p>Un Mínimo de 2 Un Máximo de 5</p> <p>Copia integral de los contratos o, pedidos, convenios de compra-venta, órdenes de compra así como de sus anexos y/o cartas expedidas por sus clientes, cuyo objeto sea</p> <p>La prestación de cualquier tipo de servicio de mecánicas de suelo, topografías, resistividad eléctrica, geofísica y cualquier otro servicio relacionado con obra de ingeniería civil en cualquier tipo de instalación.</p> <p>Así como respecto de cada uno de ellos el documento en el que conste la cancelación de la garantía de cumplimiento de cada uno de estos, de acuerdo a los documentos que se indican en el numeral 3.18</p> <p>Si el licitante no presenta por lo menos la cantidad mínima de contratos no se le asignaran puntos en este rubro</p>
Total	12		

Posteriormente a la evaluación de puntos y porcentajes se determinará como propuesta solvente técnicamente aquella que como resultado de la calificación obtenida en la evaluación técnica cumpla con un mínimo de aceptación de **45 puntos** del total de los rubros y que cumpla con el total de los requisitos solicitados en la presente convocatoria.

La propuesta que no acumule un mínimo de 45 puntos en la evaluación técnica será considerada como no solvente y por tanto, de conformidad con el Artículo Segundo, Numeral Decimo del Acuerdo por el que se emiten diversos lineamientos en materia de adquisiciones, arrendamientos y servicios del sector público y de obras públicas y servicios relacionados con las mismas publicados en el DOF del 9 de diciembre de 2010, será **DESECHADA** por la **CONVOCANTE**

Los licitantes que cumplan técnicamente con este mínimo de puntaje serán susceptibles de ser evaluados económicamente. La evaluación de los precios ofertados se realizará conforme al artículo 36 Bis Fracción I de la Ley de Adquisiciones, Arrendamientos y Servicios del Sector Público.

8.3 EVALUACIÓN ECONÓMICA

La Gerencia de Recursos Materiales y/o la Subgerencia de Adquisiciones de **"LA CONVOCANTE"** emitirán un dictamen económico en función del Dictamen Legal que ella expida, así como del Dictamen Técnico que al efecto expida el Área Solicitante de los bienes y/o servicios objeto de la presente Invitación.

Solamente serán evaluadas económicamente las propuestas que se hayan determinado solventes en el dictamen técnico realizado por el área responsable de la evaluación técnica y por tanto, y en términos del Artículo Segundo, Numeral Octavo del Acuerdo por el que se emiten diversos lineamientos en materia de adquisiciones, arrendamientos y servicios del sector público y de obras públicas y servicios relacionados con las mismas publicados en el DOF del 9 de diciembre de 2010, solamente serán analizadas aquellas propuestas que hayan obtenido una puntuación mínima de 37.5 puntos

El criterio para la evaluación de las propuestas, en base a lo dispuesto por el Acuerdo citado en el párrafo anterior será el siguiente:

VALOR DEL RUBRO: 40 PUNTOS

CRITERIO DE ASIGNACION:

Se asignara 50 puntos a la propuesta económica que habiendo sido determinada solvente, sea la oferta económica más baja de aquellas que hayan sido aceptadas legal y técnicamente conforme a los dos numerales anteriores

Para eta valoración no se considerara el Impuesto a Valor Agregado.

Para determinación de la puntuación de las demás propuestas económicas se aplicara la siguiente fórmula:

$$PPE = MPemb \times 40 / MPI$$

Donde:

PPE = Puntuación o unidades porcentuales que corresponden a la propuesta económica

MPemb = Monto de la propuesta económica más baja.

Mpi = Monto de la i-esima propuesta económica

La puntuación se otorgara en función de las comisiones que el licitante establezca en su oferta.

De la misma forma, la convocante elaborará un cuadro comparativo de los precios ofertados y verificará que el documento que contenga la propuesta económica contenga toda la información solicitada así como que se cumplan las condiciones de pago requeridas.

La convocante verificará que:

- 8.3.1.- Se hayan presentado todos los documentos solicitados como Documentación Económica.
- 8.3.2.- Que se cumpla con el contenido solicitado en los anexos correspondientes.
- 8.3.3.- Que los documentos se hayan presentado en original, debidamente firmados por el representante legal.
- 8.3.4.- Que se cumpla con las condiciones de pago establecidas.

A aquella propuesta que no cumpla con los requisitos anteriormente señalados, se le considerara NO SOLVENTE económicamente y por tanto, no se le asignaran puntos.

La falta de la propuesta económica, será causal de descalificación.

En los términos del artículo 45 del Reglamento de la Ley de Adquisiciones, Arrendamientos y Servicios del Sector Público, cuando se presente un error de cálculo en las propuestas presentadas, sólo habrá lugar a su rectificación por parte de la convocante, cuando la corrección no implique la modificación de precios unitarios. En caso de discrepancia entre las cantidades escritas con letra y con número, prevalecerá la cantidad con letra, por lo que de presentarse errores en las cantidades o volúmenes solicitados, éstos podrán corregirse.

Las correcciones se harán constar en el dictamen a que se refiere el artículo 36 Bis de la Ley. Si el licitante no acepta la corrección de la propuesta, ésta se desechará, o sólo las partidas que sean afectadas por el error.

8.4 ADJUDICACIÓN

Concluida la evaluación, el contrato y/o pedido objeto de esta Invitación le será adjudicado al(los) licitante(s) cuya proposición resulte solvente por reunir las condiciones legales, técnicas y económicas requeridas por **"LA CONVOCANTE"** en la presente Convocatoria y haya obtenido la mayor puntuación, en términos del Artículo Segundo, Numeral Octavo Fracciones III y IV del Acuerdo por el que se emiten diversos lineamientos en materia de adquisiciones, arrendamientos y servicios del sector público y de obras públicas y servicios relacionados con las mismas publicados en el DOF del 9 de diciembre de 2010,

La puntuación total de las propuestas se calculara en base a la siguiente fórmula:

$$PT_j = TPT + PPE \quad \text{Para toda } j = 1, 2, \dots, n$$

DONDE:

PT_j = Puntuación o unidades porcentuales de la proposición

TPT = Total de puntuación o unidades porcentuales asignadas a la propuesta técnica

PPE = Puntuación o unidades porcentuales asignados a la propuesta económica

El subíndice "j" representa a las demás proposiciones determinadas como solventes en los términos de los numerales anteriores

8.5.- EMPATES

En caso de empate por existir igualdad de condiciones en dos o más propuestas se dará preferencia a las personas que integren el sector de micro, pequeñas y medianas empresas nacionales.

En los términos del Artículo 54 del Reglamento de la Ley de Adquisiciones, Arrendamientos y Servicios del Sector Público, en caso de existir igualdad de condiciones entre empresas del SECTOR MIPYMES se adjudicará el contrato en primera instancia a las microempresas, a falta de estas a las pequeñas empresas y de no contarse con ninguna de estas dos a quien tenga el carácter de Mediana Empresa

De subsistir el empate entre las personas del sector señalado, o a falta de estas y el empate se diera entre licitantes que no tienen el carácter de MIPYMES la adjudicación se efectuará a favor del licitante que resulte ganador del sorteo manual por insaculación que celebre **"LA CONVOCANTE"**, en los términos del Reglamento de la Ley de Adquisiciones, Arrendamientos y Servicios del Sector Público el cual consistirá en la participación de un boleto por cada propuesta empatada y depositados en una urna, de la que se extraerá el boleto del proponente ganador y posteriormente los demás boletos empatados con lo que se determinarán los subsecuentes lugares que ocuparan tales proposiciones, en caso de que el empate se de en varias partidas, se llevara a cabo un sorteo por cada una de ellas, hasta concluir con la ultima que estuviere en ese caso.

Este procedimiento se llevará a cabo en el acto del fallo, requiriendo la presencia de los proponentes y de un representante del órgano interno de control

9.- FALLO

El fallo se celebrará el día, hora y lugar indicado en la página 1 de esta convocatoria y podrá reducirse o diferirse por una sola vez, siempre que el nuevo plazo fijado no exceda de veinte días naturales contados a partir del plazo establecido originalmente.

En junta pública, se dará a conocer el fallo de la Licitación a la que libremente podrán asistir los licitantes que hubieren participado en la presentación y apertura de proposiciones; se levantará el acta de fallo de Licitación en la que **"LA CONVOCANTE"** establecerá la información que señala en Artículo 37 de la Ley de Adquisiciones, Arrendamientos y Servicios del Sector Público

Dicha acta será firmada por los asistentes al acto, sin que la falta de firma de alguno de ellos reste validez o efectos a la misma. A los licitantes que no hayan asistido a la junta de fallo, se les enviara por correo electrónico un aviso informándoles que el acta de fallo se encuentra a su disposición en COMPRANET.

De conformidad con el Artículo 46 de la Ley de Adquisiciones, Arrendamientos y Servicios del Sector Público, con la notificación del fallo serán exigibles los derechos y obligaciones establecidos en esta convocatoria por lo que el(los) licitante(s) adjudicado(s) podrá iniciar en forma inmediata la entrega de los bienes y/o servicios objeto del presente procedimiento, lo anterior no modificar la obligación del proveedor de asistir a la firma del pedido y/o contrato

10.- FORMALIZACIÓN DEL CONTRATO Y/O PEDIDO

La formalización del pedido y/o contrato que resulte de esta invitación se sujetara a lo siguiente:

10.1 DOCUMENTOS REQUERIDOS PARA LA FORMALIZACIÓN DEL CONTRATO

Conforme a lo dispuesto por el artículo 35 del Reglamento de la Ley de Adquisiciones, Arrendamientos y Servicios del Sector Público, previo a la firma del contrato, el o los licitantes que resulten adjudicados deberán presentar la siguiente documentación:

a) DOCUMENTACIÓN LEGAL DEL LICITANTE (Persona Moral y/o física)

Personas Morales

Tratándose de persona moral, original y copia certificada de la escritura pública en la que conste que fue constituida conforme a las leyes mexicanas y que tiene su domicilio en el territorio nacional, así como las modificaciones respectivas

Personas Físicas

Tratándose de persona física, copia certificada del acta de nacimiento o, en su caso, carta de naturalización respectiva, expedida por la autoridad competente, así como la documentación con la que acredite tener su domicilio legal en el territorio nacional.

b) ACREDITACIÓN DEL REPRESENTANTE LEGAL PARA PERSONAS MORALES

Copia Certificada del poder notarial que acredite la personalidad y facultades suficientes de quien firmara el contrato y/o pedido objeto de esta Invitación.

c) RFC

Para personas físicas y/o morales, copia de la Cedula del Registro Federal de Contribuyentes

**d) OPINIÓN DE CUMPLIMIENTO DE OBLIGACIONES FISCALES DEL(LOS) LICITANTE(S)
ADJUDICADO(S)**

En caso de resultar adjudicado con un monto igual o superior a \$ 300,000.00 Pesos antes del IVA, Documento Actualizado expedido por la Administración Local de Servicios al Contribuyente que corresponda al Domicilio Fiscal del (los) licitantes(s) que resulten adjudicados de acuerdo a lo estipulado en el Artículo 32 D del Código Fiscal de la Federación así como en la regla I.2.1.15 de la Resolución Miscelánea Fiscal vigente en el ejercicio en curso

De conformidad con la norma anteriormente señalada el(los) licitante(s) que resulte(n) adjudicado en el presente procedimiento de Invitación a cuando menos tres personas tendrá la obligación de presentar documento actualizado expedido por el Servicio de Administración Tributaria (SAT) en la que se emita opinión sobre el cumplimiento de sus obligaciones fiscales.

Lo cual se realizara de acuerdo al procedimiento señalado en la Regla I.2.1.15 de la Miscelánea Fiscal o aquella que en el futuro la sustituya

La consulta podrá ser realizada en el sitio web del SAT www.sat.gob.mx en la opción "MI PORTAL" siguiendo la ruta: "Menú- Servicios por Internet- Cumplimiento de Obl Fisc."

Será obligación del(los) licitante(s) adjudicado(s) hacer del conocimiento de esta Entidad Convocante la opinión de cumplimiento de obligaciones fiscales que al efecto les sea expedida por el Servicio de Administración Tributaria

Preferentemente el(los) licitante(s) deberá(n) realizar la consulta a la que se refiere este punto dentro de los tres días hábiles siguientes a la fecha en la que tenga conocimiento del fallo o adjudicación correspondiente.

El(los) licitantes ganador(es) deberán presentar el Documento de Opinión de obligaciones fiscales previo a la formalización de cada pedido o contrato y dentro del plazo que estipula el numeral 10 de esta Convocatoria, tratándose de propuestas conjuntas, cada una de las personas obligadas en la propuesta conjunta deberá presentar este acuse de recepción.

En caso de que previo a la formalización del contrato o pedido la entidad convocante recibiere un documento en el que se emita una opinión en sentido negativo sobre las obligaciones fiscales de la persona física o moral que resulto adjudicada, la convocante se abstendrá de formalizar dicho contrato o pedido y procederá conforme a lo indicado en el numeral 8 del Oficio Circular UNAOPSFP/309/0743/2008 publicado en el diario oficial de la federación el 19 de Septiembre de 2008 por la Secretaria de la Función Publica

10.2 FORMALIZACIÓN DEL CONTRATO

Dentro del término estipulado en el Artículo 46 de la Ley de Adquisiciones, Arrendamientos y Servicios del Sector Publico, posterior a la fecha en que se le(s) comunicó el fallo a su favor, o bien, en la fecha que se indique en el Acta de Fallo respectiva, la(s) persona(s) física(s) o la(s) persona(s) moral(es) por conducto del representante legal con facultades suficientes del(los) licitantes(es) ganador(es), deberá(n) presentarse a la firma del pedido, a las instalaciones de la Corporación Mexicana de Investigación en Materiales, S.A. de C.V., sita ubicadas en calle Bahía de San Hipólito no. 51, Colonia Anáhuac C.P. 11320, delegación Miguel Hidalgo en México D.F.

10.3 CADENAS PRODUCTIVAS

El licitante ganador, con base en la información que se indica en el numeral 15 inciso b) de esta convocatoria, el(los) licitante(s) que resulte(n) adjudicado(s) podrá (n) obtener una cita para su afiliación preferentemente en un plazo no mayor a cinco días naturales posteriores al fallo, comunicándose al número telefónico 50.89.61.07 o al 01.800.NAFINSA, donde se le orientará para iniciar con el proceso de afiliación.

11.- VIGENCIA,

El pedido y/o contrato objeto de esta invitación, tendrá una vigencia contada a partir de la firma del contrato por parte del licitante ganador y hasta por 5 SEMANAS del inicio de los servicios.

12.- PLAZO Y LUGAR DE ENTREGA DE LOS BIENES Y/O SERVICIOS

12.1.- TIEMPO DE ENTREGA DE LOS BIENES Y/O SERVICIOS

El licitante ganador, se obliga a entregar el servicio solicitado en un plazo máximo de 5 SEMANAS, una vez recibida la orden del inicio de los servicios.

12.3.- LUGAR DE ENTREGA

El lugar de Entrega considerado es en las instalaciones de la Corporación Mexicana de Investigación en Materiales, S.A. de C.V., sita en calle Bahía de San Hipólito no. 51, Colonia Anáhuac C.P. 11320, delegación Miguel Hidalgo en México D.F

El proveedor es responsable de la entrega, maniobras de carga y descarga de los bienes al interior, piso y/o nivel inclusive, que le sea indicado para la entrega de los bienes objeto de esta invitación.

12.4.- RESPONSABLE DEL SEGUIMIENTO Y ADMINISTRACION DEL CONTRATO.

Para efectos de la administración del contrato y/o pedido objeto de esta invitación, el responsable del seguimiento y verificación de los bienes y/o servicios por parte de la CONVOCANTE será:

Arq. Jose Uriel Pérez Irabien
Subgerente de Ingeniería
Región Centro
Tel: 52601796, ext. 17
jose.uriel@comimsa.com

13.- MODIFICACIONES AL CONTRATO Y/O PEDIDO, GARANTÍAS Y RESPONSABILIDAD CIVIL

13.1 MODIFICACIONES AL CONTRATO

Solo se podrá efectuar modificaciones al contrato si se está dentro de los supuestos establecidos por el Artículo 52 de la Ley de Adquisiciones, Arrendamientos y Servicios del Sector Público

13.2 GARANTÍAS

Las garantías que deban entregarse dentro del término estipulado en el Artículo 48 Último párrafo de la Ley de Adquisiciones, Arrendamientos y Servicios del Sector Publico, serán:

A) DE CUMPLIMIENTO

La garantía, por las partidas objeto de esta invitación podrán ser presentada de la siguiente forma:

- 1.- En caso de resultar adjudicado con un importe mayor de \$ 100,000.00 Pesos, el(los) licitante(s) adjudicado(s) deberá(n) entregar fianza de cumplimiento del contrato, a favor de Corporación Mexicana de Investigación en Materiales, S.A. de C.V., expedida por una institución autorizada en México, equivalente al 10% del monto máximo antes del IVA. de su propuesta.

2.- En caso de resultar adjudicado con un importe menor de \$ 100,000.00 pesos, el(los) licitante(s) adjudicado(s) podrá(n) a su elección presentar cheque de caja certificado emitido a favor de la Corporación Mexicana de Investigación en Materiales, S.A. de C.V., expedido por una institución bancaria, equivalente al 10% del monto máximo antes del IVA. de su propuesta.

Las garantías deberán tener vigencia hasta dentro de los siguientes tres meses posteriores a la conclusión de la vigencia del pedido objeto de esta invitación y/o hasta que se agoten todos los recursos legales y/o juicios que se interpongan y hasta que se dicte resolución definitiva por autoridad competente.

B) DEL ANTICIPO

En su caso, de estar considerado en esta convocatoria, presentara fianza de garantía sobre el 100% del anticipo que le sea entregado.

13.3 RESPONSABILIDAD CIVIL

No aplica para esta Invitación.

14.- SANCIONES, PENAS CONVENCIONALES, DEDUCCIONES Y CANCELACIONES DE PARTIDAS POR APLICACIÓN DE PENAS CONVENCIONALES

En los términos de los artículos 55 Y 55 Bis la Ley de Adquisiciones, Arrendamientos y Servicios del Sector Publico así como los Artículos 95, 96, 97 y 100 del reglamento de la Ley de Adquisiciones, Arrendamientos y Servicios del Sector Publico, las penas convencionales y deducciones que se aplicaran serán las siguientes:

14.1 PENAS CONVENCIONALES

La pena convencional que se aplicara por incumplimiento en las fechas pactadas de entrega de los equipos del **0.5% (CERO PUNTO CINCO POR CIENTO)** por cada día calendario de atraso sobre los bienes no entregados, aplicable para cada partida del contrato y/o pedido cuando se trate de varias partidas o por el valor total del contrato y/o pedido cuando se trate de una partida única o un servicio integral compuesto por diversos incisos., sin que esta sea mayor al 10% de cada partida que integre el contrato o pedido correspondiente.

La sumatoria total de las penas convencionales no rebasara el monto total de la garantía de cumplimiento prevista en el numeral 13.2 de las presentes bases

En caso de que el contrato se rescinda, no procederá el cobro de estas penas ni la contabilización de las mismas, al hacer efectiva la garantía de cumplimiento

14.2 DEDUCCIONES

La convocante deducirá al licitante cuando ocurra, los siguientes conceptos:

Los fletes y maniobras de carga y descarga que no realice el proveedor y deban ser contratados por la convocante, serán descontados al licitante por el importe que haya tenido que pagar para que estos sean realizados.

Si el adjudicado no entrega los bienes o no realiza los servicios indicados dentro del tiempo manifestado o con las características requeridas y estos son deficientes y la convocante tenga que adquirir o contratar la compra o prestación de los mismos para suplir la falta de cumplimiento del proveedor, descontara al proveedor adjudicado el importe que resulte de la contratación que haya tenido que efectuar para cubrir sus necesidades.

Cualquier otro costo distinto de la pena convencional por entrega tardía prevista en el numeral 14.1, se descontara al proveedor por el equivalente que la convocante tenga que erogar para satisfacer su demanda de bienes y/o servicios ante los incumplimientos del adjudicado.

La sumatoria total de las deducciones no rebasara el monto total de la garantía de cumplimiento prevista en el numeral 13.2 de las presentes bases

14.3 SANCIONES

Cuando el(los) licitante(s) no firme el pedido por causas imputables al mismo será sancionado en los términos del artículo 60 de la Ley de Adquisiciones, Arrendamientos y Servicios del Sector Público.

14.4 CANCELACIÓN DE PARTIDAS

Cuando los bienes o servicios de una partida no sean entregados o no inicie la prestación de los servicios y la pena convencional que corresponda a la parte proporcional no entregada sea mayor a la pena convencional máxima establecida en el contrato, la convocante previo aviso al proveedor adjudicado podrá cancelar la partida o parte de estas, aplicando una pena convencional equivalente a la pena convencional máxima que fuese aplicable a cada partida en términos del numeral 14.1

La suma de estas cancelaciones no será mayor al monto al 10% del monto máximo del contrato.

En caso de que el contrato se rescinda no procederá lo contabilización de pena por cancelación de partidas, toda vez que se hará efectiva la garantía de cumplimiento.

Los licitantes quedarán obligados ante "**LA CORPORACIÓN**" a responder de los defectos y vicios ocultos de los equipos, así como de cualquier otra responsabilidad en que hubieren incurrido, en los términos señalados en el pedido respectivo y en el Código Civil Federal.

15.- ASPECTO ECONÓMICO Y CONDICIONES DE PAGO

15.1.- ANTICIPOS

No se otorgara anticipo

15.2.- CONDICIONES DE PAGO

El pago respectivo, se realizara previa recepción y verificación del cumplimiento de las obligaciones contractuales (ya sea que fueren en una sola exhibición o mediante parcialidades y/o estimaciones) por parte del Área Solicitante de los bienes y/o servicios objeto de esta invitación.

Para efectos de esta invitación se elaboraran facturas parciales, por cada orden de servicio remitida al licitante que resulte adjudicado.

La facturación correspondiente deberá estar emitida en Moneda Nacional (Peso Mexicano), mismas que serán pagaderas acorde a las condiciones estipuladas en los Inciso A) y B) de este numeral

A) PAGO POR LA CONVOCANTE

El pago correspondiente, se efectuará en moneda nacional, a los **20 días naturales** contados a partir de la fecha en que se presente la factura a cobro debidamente requisitada y autorizada por el área requirente de los bienes y/o servicios objeto de esta invitación, y esta sea recibida en la **Gerencia de Recursos Materiales** de "LA CORPORACIÓN", ubicada en Calle Ciencia y Tecnología No. 790 Fracc. Saltillo 400, C.P. 25290, en Saltillo, Coahuila.

Si el PROVEEDOR ADJUDICADO realiza servicios por mayor valor de lo indicado o por conceptos que no estén dentro del alcance del servicio, sin que para tales efectos se hubiera celebrado el convenio modificadorio respectivo, independientemente de la responsabilidad en que incurra por la ejecución de los servicios excedentes, no tendrá derecho a reclamar pago alguno por ello.

B) CESIÓN DE DERECHOS DE COBRO

Conforme a lo indicado en el Artículo 46 de la Ley de Adquisiciones, Arrendamientos y Servicios del Sector Público Último Párrafo el licitante que resulte ganador, esta Convocante otorga su consentimiento para que el(los) licitante(s) que resulte(n) ganador(es) puedan ceder sus derechos de cobro y este en posibilidad de realizar operaciones de factoraje o descuento electrónico con Intermediarios financieros a través de la Cadena Productiva de COMIMSA administrada por Nacional Financiera SNC, Institución de Banca de Desarrollo

Lo anterior procederá conforma a las Disposiciones Generales que deberán sujetarse las Dependencias y Entidades de la Administración Pública Federal para su Incorporación al Programa de Cadenas Productivas de Nacional Financiera SNC, Institución de Banca de Desarrollo, publicadas en el DOF del 28 de Febrero de 2007 y reformada según publicación en el DOF del 6 de abril de 2009.

Cabe aclarar que el periodo de pago se contabiliza a partir del día que la Gerencia de Recursos Materiales de la Convocante haya recibido la factura correspondiente debidamente autorizada por el Área requirente de los bienes y/o servicios objeto de esta invitación, en sus oficinas ubicadas en la ciudad de Saltillo, Coahuila.

15.3.- RECEPCIÓN Y TRÁMITE DE FACTURAS

a) La facturación deberá estar expedida de la siguiente forma a nombre de:

CORPORACIÓN MEXICANA DE INVESTIGACIÓN EN MATERIALES S.A. DE C.V.

En su defecto y por cuestiones de espacio, el nombre se podrá abreviar de la siguiente forma:

CORP. MEX. DE INV. EN MAT S.A. DE C.V.

**Con domicilio fiscal en Calle Ciencia y Tecnología No. 790, Colonia Saltillo 400, C.P. 25290
Saltillo, Coah.**

RFC: CMI 911213 6K2

Todas las facturas deberán estar expedidas en la moneda en que fue presentada la propuesta.

b) El(los) licitante(s) adjudicado(s) indicara en su(s) factura(s) el número del pedido y/o contrato derivado de esta invitación o bien, adjuntara una copia del mismo a sus facturas.

Toda factura deberá entregarse en el área de Recursos Materiales, con Atención al Lic. Javier Contreras Zamora, la Convocante no se hará responsable si las facturas son entregadas con persona distinta de la indicada en este numeral.

c) El licitante se asegurara de que en su factura original se asiente la fecha, nombre y firma recepción del bien y/o servicio por parte de esta Convocante, de acuerdo a los siguientes esquemas:

- 1) Asentando los datos señalados en su factura original por parte de quien recibe
- 2) A través de remisión de entrega en la que se asiente los datos antes señalados
- 3) A través de constancia de entrega-recepción
- 4) A través de estimaciones (en caso de que aplique) firmadas por el responsable de la ejecución de servicios.

d) El(los) licitante(es) adjudicado(s) deberá(n) remitir a las Instalaciones de esta Corporación ya sea el momento de acudir a la firma del pedido y/o contrato o junto con sus facturas libre firmado por su banco mediante el cual informe a este entidad de la información de sus cuentas bancarias en el cual indique la siguiente información: Nombre del Banco en el cual recibirá el depósito, Numero de Plaza y Sucursal, número de cuenta así como el Numero de CLABE (Clave Bancaria Estándar)

e) Toda la facturación correspondiente deberá ser emitida y entregada dentro del periodo de vigencia y ejercicios fiscales que abarque el contrato (2013) y deberán estar entregadas en esta Corporación a más tardar el día 31 de Diciembre del ejercicio 2013, por lo que esta constituye la única notificación relacionada al cierre de la emisión y recepción de facturas correspondientes a la prestación de este servicio por lo que queda bajo exclusiva responsabilidad del(los) licitante(s) adjudicado(s) el hacer caso omiso de la instrucción marcada en este párrafo.

El pago de las facturas quedara condicionado proporcionalmente al pago que el(los) licitante(s) adjudicado(s) deba(n) realizar por concepto de penas convencionales, las cuales serán aplicadas a través de nota de crédito para ser descontado de su factura próxima a pago o mediante devolución por depósito de dinero a las cuentas bancarias que al efecto le sean indicadas, así mismo, no procederá pago alguno si el(los) licitante(s) adjudicado(s) no hace(n) entrega de cualquiera de los documentos requeridos en los numerales 10 y 13 de esta Convocatoria: fianza de garantía de cumplimiento de las obligaciones contraídas con la convocante, de la fianza de garantía de anticipo en caso de que este considerado el pago de anticipos, acuse de recibo de la solicitud de opinión de cumplimiento de obligaciones fiscales, del seguro de responsabilidad civil, en el caso de la aplicación de penalizaciones económicas que se descuenten por nota de crédito, no se procesara el pago si el(los) licitante(s) adjudicado(s) no hace(n) entrega de las notas de crédito a que se refiere este párrafo.

Lo anterior, sin perjuicio en el tiempo de entrega de los bienes y/o servicios objeto del presente procedimiento de invitación el cual no será interrumpido si el(los) licitante(s) adjudicado(s) se ubica(n) dentro de los supuestos anteriores

EL PERIODO DE PAGO SE CONTABILIZARA A PARTIR DE LA FECHA QUE LA FACTURA SE RECIBA DEBIDAMENTE AUTORIZADA POR EL ÁREA USUARIA DE LOS BIENES Y/O SERVICIOS OBJETO DE ESTA INVITACIÓN EN LA GERENCIA DE RECURSOS MATERIALES EN LA CIUDAD DE SALTILLO, COAH.

16.- CAUSAS PARA DESECHAMIENTO DE PROPUESTAS

LA CONVOCANTE desechara las propuestas presentadas por los licitantes participantes cuando estas:

16.1 Se omita la presentación de cualquiera de los documentos señalados en los numerales 3 y 4 de esta Convocatoria, que afecte la solvencia de la propuesta

A excepción de:

El documento de Estratificación del tamaño de su empresa

El documento de contar con personal con discapacidad

La Identificación del Representante Legal

Los documentos que avalen el registro de innovaciones tecnológicas por la s MIPYMES

De la misma forma, en caso de que la propuesta no se presente foliada, siempre y cuando se observe continuidad en los documentos presentados o alguna información pueda ser suplida con el contenido de cualquiera de los documentos que integren la propuesta así como aquellos puntos en que esta convocatoria precise que no será causal de descalificación o aquellos en los criterios de evaluación que se señale únicamente que no se asignaran puntos ante la falta de documentos o si no se acredita el mínimo requerido de documentos.

16.2 Cuando cualquiera de los documentos señalados en el numeral anterior, no se encuentren firmados por el representante legal del(los) licitantes o estos no se hayan presentado en original (A excepción de la Identificación Del representante legal o de aquellos documentos que expresamente se señalen puedan ser presentados en Copias Simples.

16.3 Si su oferta estipula un tiempo de entrega mayor a lo establecido en esta Convocatoria, de igual forma el indicar un sitio de entrega diferente al indicado en esta Convocatoria. (En caso de que su propuesta no señale lo anterior, prevalecerá lo indicado en la convocatoria sin que su propuesta sea descalificada y el licitante dará por aceptado los términos de tiempo y lugar de entrega estipulados)

16.4 Omitir la Leyenda "Bajo Protesta de Decir Verdad" en aquellos documentos que, conforme a los numerales 3 y 4 de esta licitación, así sean requeridos.

16.5 El presentar su oferta económica en moneda o divisa distinta la establecida en esta Convocatoria., o bien, por ofertar condiciones de pago menores a las establecidas o requerir anticipos cuando estos no estén contemplados en esta Convocatoria.

16.6 No considerar en la elaboración de sus propuestas técnicas las aclaraciones e indicaciones señaladas en la junta de aclaraciones a que se refiere el numeral 6.2 de la Convocatoria de licitación.

16.7 El omitir cualesquiera de las especificaciones señaladas en el Anexo Técnico de esta licitación o bien, por ofertar bienes y/o servicios con especificaciones menores o contrarias a las requeridas en la presente Convocatoria y en su caso, cuando las especificaciones técnicas que se presenten como parte de las fichas técnicas, manuales, hojas de especificaciones solicitadas en el anexo técnico y/o cualquier otro documento análogo que se presente para acreditar el cumplimiento de especificaciones técnicas, sean contrarias a lo plasmado en el propio anexo técnico., o bien, para efectos de la verificación y dictamen técnico, cuando de la información disponible en Internet de los fabricantes de bienes que sean ofertados (en caso de tratarse de adquisición de bienes) sea contraria a la indicada en su propuesta técnica.

16.8 Cuando dentro de la información contenida dentro de los documentos que conforme su propuesta técnica, legal y económica, se contraponga entre sí, o se realicen manifestaciones que resulten contrarias contra cualquier otra manifestación o contenido de su propuesta legal, técnica y/o económica., o bien, la información no resulte clara y por tanto no permita realizar la evaluación legal, técnica y/o económica.

16.9 El ofertar los bienes y/o servicios requeridos en una cantidad menor a las establecidas en el Anexo técnico

16.10 La comprobación de que algún licitante acordó con otro u otros, elevar el precio de los equipos objeto de este procedimiento de Licitación, o cualquier otro acuerdo que tenga como fin obtener una ventaja sobre los demás licitantes.

16.11 Que en caso de presentarse una propuesta conjunta, el convenio de participación conjunta no cumpla con los requisitos indicados en el numeral 7.1 Párrafo Tercero Incisos A al G de esta Convocatoria, así como con los requisitos indicados en los Artículos 34 Segundo párrafo de la Ley de Adquisiciones, Arrendamientos y Servicios del Sector Público y Artículo 32 del reglamento de la Misma Ley.

16.12 Si los precios presentados en las propuestas económicas no son aceptables para **"LA CONVOCANTE"**.

16.13 Cuando los licitantes no señalen en su propuesta los económica los precios unitarios

16.14 Cuando derivado de las inspecciones realizadas por el área técnica para la valoración de las ofertas técnicas, según lo prevé el numeral 1.5 de esta convocatoria, el área técnica determine que el proveedor no cuenta con las instalaciones y equipamiento necesarios para cumplir con el contrato o pedido objeto de esta licitación.

Para el caso de los licitantes que a su elección participen por medios remotos de comunicación electrónica, además de las causas anteriores:

16.15 Si no envían los archivos correspondientes en los formatos, programas y/o versiones especificados y autorizados en esta Convocatoria o no puedan abrirse por cualquier causa motivada por problemas técnicos imputables a sus programas o equipo de cómputo, cuando así lo determine el responsable informático de la Corporación.

16.16 Si al abrir los archivos de los licitantes que participen a través de medios electrónicos uno o más de los mismos, contienen virus informático según la revisión que se haga de ellos con los sistemas antivirus disponibles en la Corporación.

16.17 Las demás previstas en la Ley de Adquisiciones, Arrendamientos y Servicios del Sector Público y su Reglamento.

17.- CAUSAS PARA DECLARAR DESIERTO EL PROCEDIMIENTO DE INVITACION

17.1.- Si no se presentan por lo menos tres propuestas susceptibles de analizarse técnicamente conforme a lo estipulado en el Artículo 43 Fracción III de la Ley de Adquisiciones, Arrendamientos y Servicios del Sector Público, la CONVOCANTE podrá declarar **DESIERTO** el procedimiento de invitación o adjudicarlo en los términos del mismo artículo., siempre y cuando por las propuestas se declaren solventes.

17.2.- Si todas las propuestas presentadas son desechadas por no cumplir con los criterios de evaluación establecidos en esta Convocatoria.

17.3.- Si los precios presentados en las propuestas económicas no son aceptables para "LA CORPORACIÓN".

17.4.- Las demás previstas en la Ley de Adquisiciones, Arrendamientos y Servicios del Sector Público y su Reglamento.

18.- RESCISIÓN DEL CONTRATO O PEDIDO

18.1 "LA CORPORACIÓN", en los términos de lo dispuesto en el artículo 54 de la Ley de Adquisiciones, Arrendamientos y Servicios del Sector Público, podrá rescindir administrativamente el pedido cuando el (los) licitante(s) adjudicado(s) no haga entrega oportuna de los equipos, objeto de este procedimiento de INVITACIÓN..

18.2 Cuando el(los) licitante(s) adjudicado(s) ganador no cumpla con cualquiera de las obligaciones a su cargo estipuladas en esta Convocatoria y/o en el pedido o contrato correspondiente.

18.3 "LA CONVOCANTE" podrá dar por terminado anticipadamente el pedido cuando concurran causas de interés general, en los términos de lo dispuesto en el artículo 54 de la Ley de Adquisiciones, Arrendamientos y Servicios del Sector Público.

19.- CAUSAS DE CANCELACIÓN DEL PROCEDIMIENTO DE INVITACIÓN.

19.1 Por caso fortuito o de fuerza mayor.

En este caso se dará aviso por escrito a los participantes a más tardar tres (3) días antes de la fecha en que habrán de presentarse las propuestas técnicas y económicas.

20. - SITUACIONES NO PREVISTAS

Las situaciones no previstas que se susciten sobre esta Convocatoria, serán resueltas por "LA CORPORACIÓN" con apego a lo previsto en la Ley de Adquisiciones, Arrendamientos y Servicios del Sector Público y su Reglamento.

21. - INCONFORMIDADES

Conforme a lo establecido en el artículo 65 de la LAASSP, podrá interponerse inconformidad ante la Secretaría de la Función Pública por actos del procedimiento de contratación que contravengan las disposiciones que rigen las materias objeto de la LAASSP, cuando dichos actos se relacionen con:

I. La convocatoria de Invitación o la junta de aclaraciones, siempre que el interesado en este supuesto, la inconformidad sólo podrá presentarse por el interesado que haya manifestado su interés por participar en el procedimiento según lo establecido en el artículo 33 Bis de esta Ley.

En este supuesto, la inconformidad sólo podrá presentarse por el interesado dentro de los seis días hábiles siguientes a la celebración de la última junta de aclaraciones;

II. Los actos cometidos durante el acto de presentación de proposiciones y apertura de propuestas y el fallo.

En este caso, la inconformidad sólo podrá presentarse por el licitante dentro de los seis días hábiles siguientes a la notificación del acto respectivo, o

III. Los actos y omisiones por parte de la Corporación que impidan la formalización del pedido en los términos establecidos en la Convocatoria o en la LAASSP.

En esta hipótesis, la inconformidad sólo podrá presentarse por quien haya resultado adjudicado, dentro de los seis días hábiles siguientes a aquél en que se hubiere vencido el plazo para la formalización del pedido y/o contrato

La Secretaría de la Función Pública desechará las inconformidades que se presenten en contra de actos o en momentos distintos a los establecidos en los incisos anteriores; igualmente, desechará las inconformidades a que se refiere el inciso I de este numeral, cuando de las constancias se desprenda que el inconforme no hubiere asistido a la junta de aclaraciones o cuando, habiendo asistido, no hubiere manifestado su objeción y los argumentos y razones jurídicas que la funden respecto de aquellos actos que presuntamente contravengan las disposiciones que rigen las materias objeto de la LAASSP.

Toda inconformidad será presentada, a elección del promovente, por escrito o a través de los medios remotos de comunicación electrónica que al efecto establezca la Secretaría de la Función Pública.

Secretaría de la Función Pública.

Av. Insurgentes Sur N° 1735, Col. Guadalupe Inn
Delegación Álvaro Obregón, C.P. 01020, México D.F.
Conmutador: 2000-3000
Página Web: www.funcionpublica.gob.mx

Atención Ciudadana

Módulo de Atención Directa

Planta Baja, ala norte en el interior de la Secretaría.

Atención Telefónica

Número local en el Distrito Federal: **2000 3000**
Número larga distancia nacional gratuito: **1 800 FUNCIÓN (3862466)**
Número de larga distancia Estados Unidos gratuito: **1 800 475 2393**

Atención por medios electrónicos:

Correo electrónico: sactel@funcionpublica.gob.mx
Correo electrónico QUEJAS: quejas@funcionpublica.gob.mx

22.- NEGOCIACIONES

De conformidad con el artículo 26 de la Ley de Adquisiciones, Arrendamientos y Servicios del Sector Público, ninguna de las condiciones contenidas en esta Convocatoria y el contrato y/o pedido que resulte de la misma, así como en las proposiciones presentadas por los licitantes podrán ser negociadas.

La CONVOCANTE desconocerá cualquier situación de esta índole que haya sido realizada con el área requirente de los bienes y/o servicios objeto de esta invitación.

Atentamente

**Lic. Manuel Valdes Alvarado
Gerente de Recursos Materiales en
Corporación Mexicana de Investigación en Materiales, S.A. de C.V.**

Saltillo, Coahuila a 16 de Abril de 2013

ANEXOS



ANEXO A
FORMATO DE PARTICIPACIÓN A LA JUNTA DE ACLARACIONES

Invitación a Cuando menos Tres Personas No.	IA-03891A003-N218-2013
---	------------------------

(Lugar y Fecha de Expedición)

Corporación Mexicana de Investigación en Materiales S.A. de C.V.
Presente.-

De conformidad con lo previsto por el artículo 33 Bis de la Ley de Adquisiciones, Arrendamientos y Servicios del Sector Público, por mi propio derecho (o en representación) de: _____ manifiesto bajo protesta de decir verdad mi interés de participar en el procedimiento de Invitación a Cuando menos Tres . _____ para la adquisición de: _____, para lo cual proporciono mis datos generales (o los de mi representado)

Nombre de la Persona Física o Moral	
RFC	
Domicilio	
Teléfono y fax	
E-mail	
Datos del Representante	Datos de las Escrituras Públicas en las que le fueron otorgadas las facultades necesarias.

Atentamente

(Nombre y Firma)

Representante legal

- Deberá presentar el presente documento para poder formular preguntas en el acto de la junta de aclaraciones de esta invitación
- A este documento se acompañara los escritos que contengan sus preguntas o dudas sobre la convocatoria de invitación
- En caso de no presentar este escrito se le podrá permitir el acceso al evento de la junta de aclaraciones sin derecho a formular preguntas sobre la convocatoria de invitación.



FORMATO SUGERIDO

RELACIÓN DE PREGUNTAS A LA CONVOCATORIA DE INVITACIÓN A CUANDO MENOS TRES PERSONAS

Invitación a Cuando menos Tres Personas No.	IA-03891A003-N218-2013
---	------------------------

(Lugar y Fecha de Expedición)

Corporación Mexicana de Investigación en Materiales S.A. de C.V.
Presente.-

Por medio de la presente, me permito presentar a Usted las preguntas a la Convocatoria de Invitación a Cuando menos Tres de las cuales solicito se manifiesten las aclaraciones solicitadas y estas sean contestadas en la Junta de Aclaraciones que se celebrara el día ____ de _____ de _____

PREGUNTAS

PREGUNTA No.- Detalle el número consecutivo de su relación de preguntas)
Tema: (asunto de la convocatoria sobre el que versa su pregunta)
Numeral de la Convocatoria: _____
Inciso: _____
Página No. _____
Anexo No. _____ (En caso de que aplique)
Detallar el cuestionamiento o duda en función de los datos indicados anteriormente del punto específico de la convocatoria sobre los que se tenga duda

Repita los datos anteriores como tantas preguntas o dudas tenga sobre la convocatoria

Ejemplo:

PREGUNTA No.- 1.-
Tema: Tiempos de Entrega
Numeral de la Convocatoria: 11.3
Inciso: N/a
Página No. 20
Anexo No. N/a
Mas su pregunta a exponer

Nombre y firma del representante legal

Notas:

- a) Esta relación se acompañara a su anexo A
- b) Remitir el presente documento debidamente firmado, impreso o en formato PDF, acompañado de la versión electrónica del mismo en formato Word
- c) Los cuestionamientos que no contengan la información en base a este modelo sugerido, no serán considerados por la convocante conforme se señala en el numeral 6.2 de esta convocatoria

CORPORACIÓN MEXICANA DE INVESTIGACIÓN EN MATERIALES, S.A. DE C.V.
INVITACIÓN A CUANDO MENOS TRES PERSONAS NO. IA-0389IA003-N218-2013
RELACIÓN DE DOCUMENTOS QUE INTEGRAN LA PROPUESTA TÉCNICA Y LEGAL
LISTA DE DOCUMENTOS QUE DEBERÁN INTEGRAR LA PROPUESTA LEGAL, TÉCNICA Y ECONÓMICA

ANEXO B

Nombre del Licitante: _____

Referencia en la Convocatoria	Anexo No.	Documento	Si	No
3.1	1	Escrito bajo protesta de decir verdad en la que acredite su personalidad jurídica y manifieste contar con facultades suficientes para comprometer a su representada		
3.2	2	Carta de declaración bajo protesta de decir verdad de no encontrarse bajo ninguno de los supuestos del Artículo 50 y 60 de la Ley de Adquisiciones, Arrendamientos y Servicios del Sector Público.		
3.3	3	Manifestación de Domicilio para oír y recibir notificaciones		
3.4	4	Declaración de Integridad, bajo protesta de decir verdad		
3.5	5	Escrito firmado por el representante legal en el que manifieste su conformidad con la Convocatoria de Invitación		
3.6	6	Escrito firmado por el representante legal en el que manifieste hacerse responsable del uso de patentes, marcas y derechos de autor		
3.7	7	Carta bajo protesta de decir verdad en la que manifiesta su clasificación del tipo y tamaño de la empresa licitante o bien, en su defecto, documento expedido por autoridad competente en la que se certifique su tamaño y clasificación de Empresa.		
3.8	8	Manifestación del cumplimiento del Grado de Contenido Nacional	N/A	N/A
3.9	9	Manifestación bajo protesta de decir verdad de contar con personal con discapacidad		
3.10	10	Escrito firmado bajo protesta de decir verdad en la que manifieste ser de nacionalidad mexicana		
3.11	-	Copia simple por ambos lados de identificación con fotografía vigente del representante legal quien firma la propuesta		
3.12	11	Propuesta Técnica y Metodología de Trabajo		
3.13	-	Cronograma de Trabajo		
3.14	-	Documentación que avale contar con capacidad instalada de instalaciones, vehículos y equipos con certificado de calibración vigente		
3.15		Personal Especialista y documentación que acredite sus formación		
3.16	12	Escrito firmado por el representante legal en el que manifieste dar cumplimiento a las normas oficiales que resulten aplicables		
3.17	-	Para las MIPYMES documentos que avalen registro de innovación tecnológica ante el IMPI de patentes de innovación tecnológica para la prestación de este servicio.		
3.18	13	Experiencia: Contratos, pedidos u órdenes de compra que amparen los supuestos indicados en el numeral 3.16 y que en su conjunto totalicen 12 meses de experiencia.		
3.19	14	Especialidad: Contratos, pedidos u órdenes de compra que amparen cualquier los supuestos indicados en el numeral 3.17		
3.20	15	Cumplimiento de contratos: Contratos, pedidos u órdenes de compra que amparen lo previsto en el numeral 3.18 así como el documento en el que conste la liberación de garantía o el total cumplimiento de las obligaciones contratadas.		
4.1	16	Propuesta Económica		

Firma del Representante del Licitante

Firma del Receptor por parte de la Convocante

Esta relación debe entregarse dentro del sobre de acuerdo al numeral 6.1 segundo párrafo de la Convocatoria, por duplicado el día de la presentación de la apertura de propuestas técnicas y económicas. Solo aplica cuando su propuesta sea por escrito.

Notas:

- 1.- La presente lista estará comprendida por todos y cada uno de los documentos enlistados en el numeral 3 y 4 de esta convocatoria, por lo que la misma será utilizada únicamente para efectos de verificación de la documentación contenida en los sobres entregados por el(los) licitante(s)
- 2.- Este anexo no sustituye ni suple a los documentos indicados en los numerales anteriores ni a su contenido.
- 3.- **LICITANTES EN PROPUESTA CONJUNTA:** Cada uno de los miembros de la agrupación deberán presentar los documentos requeridos en el numeral 3 de esta Convocatoria (documentos del numeral 3.1 al 3.11, las propuestas técnico-económicas: Anexos 11 y 12, podrán ser firmados únicamente por el representante común designado en el convenio de participación conjunta)

ANEXO 1

nombre del representante legal, manifiesto bajo protesta de decir verdad que mi representada es de nacionalidad mexicana, que los datos aquí asentados, son ciertos y han sido debidamente verificados, así como que cuento con facultades suficientes para suscribir la propuesta en la presente Invitación , a nombre y representación de: (persona física o moral).

No de la Invitación: IA-0389IA003-N218-2013

REGISTRO FEDERAL DE CONTRIBUYENTES			
DOMICILIO			
CALLE Y NUMERO		COLONIA	CÓDIGO POSTAL
DELEGACIÓN O MUNICIPIO		ENTIDAD FEDERATIVA	
TELÉFONOS		FAX:	
CORREO(S) ELECTRÓNICO(S)			
ACTA CONSTITUTIVA:			
No. DE LA ESCRITURA PUBLICA EN LA QUE CONSTA SU ACTA CONSTITUTIVA		FECHA	
NOMBRE, NUMERO Y LUGAR DEL NOTARIO PUBLICO ANTE EL CUAL SE DIO FE DE LA MISMA			
RELACIÓN DE ACCIONISTAS			
APELLIDO PATERNO	APELLIDO MATERNO	NOMBRES	
DESCRIPCIÓN DEL OBJETO SOCIAL:			
REFORMAS AL ACTA CONSTITUTIVA			
DATOS DEL REPRESENTANTE LEGAL			
NOMBRE DEL APODERADO LEGAL O REPRESENTANTE			
DATOS DEL DOCUMENTO MEDIANTE EL CUAL ACREDITA SU PERSONALIDAD Y FACULTADES			
ESCRITURA PUBLICA NUMERO:		FECHA	
NOMBRE, NUMERO Y LUGAR DEL NOTARIO PUBLICO ANTE EL CUAL SE OTORGO:			

(Lugar y fecha)
Protesto lo necesario

NOMBRE Y FIRMA

Nota: El presente formato podrá ser reproducido por cada participante en el modo que estime conveniente, debiendo respetar su contenido, preferentemente, en el orden indicado.

ANEXO 2

SUPUESTOS DEL ARTÍCULO 50 y 60 DE LA LEY DE ADQUISICIONES, ARRENDAMIENTOS Y SERVICIOS DEL SECTOR PUBLICO.

Invitación a Cuando menos Tres Personas No.	IA-0389IA003-N218-2013
---	------------------------

(Lugar y Fecha de Expedición)

**Corporación Mexicana de Investigación en Materiales S.A. de C.V.
Presente.-**

Manifiesto que el que suscribe, declara bajo protesta de decir verdad, que no se encuentra en alguno de los supuestos establecidos en los Articulo 50 y 60 de la Ley de Adquisiciones, Arrendamientos y Servicios del Sector Publico.

Atentamente

(Nombre y Firma)

Representante Legal

(Razón Social y/o Nombre de la Persona Física)

Presentar este anexo en papel membretado de la empresa, firmada por representante legal
Incluir en la documentación legal, administrativa y financiera.

ANEXO 3
MANIFESTACIÓN DE DOMICILIO PARA OÍR Y RECIBIR NOTIFICACIONES

Invitación a Cuando menos Tres Personas No.	IA-0389IA003-N218-2013
--	-------------------------------

(Lugar y Fecha de
Expedición)

Corporación Mexicana de Investigación en Materiales S.A. de C.V.
Presente.-

Manifiesto que el que suscribe, que en los términos del Artículo 49 de Reglamento de la Ley de Adquisiciones, Arrendamientos y Servicios del Sector Público que el domicilio que manifiesto en los documentos que integran mi propuesta (Anexo 1), será el lugar donde recibiré toda clase de notificaciones que resulten de los contratos y convenios que celebren de conformidad con la Ley mencionada y su reglamento

Por lo que manifiesto conocer y aceptar que Mientras mi representada no se señale un domicilio distinto o le notifique a la Convocante cambios en el mismo, el domicilio manifestado en el Anexo número 1 de mi propuesta se tendrá como domicilio convencional para practicar toda clase de notificaciones.

Por lo anterior, me obligo a informar a la CONVOCANTE de cualquier cambio a mi domicilio.

Atentamente

(Nombre y Firma)

Representante Legal

(Razón Social y/o Nombre de la Persona Física)

Presentar este anexo en papel membretado de la empresa, firmada por representante legal
Incluir en la documentación legal, administrativa y financiera.

**ANEXO 4
DECLARACIÓN UNILATERAL DE INTEGRIDAD**

Invitación a Cuando menos Tres Personas No.	IA-0389IA003-N218-2013
---	------------------------

(Lugar y Fecha de
Expedición)

**Corporación Mexicana de Investigación en Materiales S.A. de C.V.
Presente.-**

_____ (Nombre del Representante y/o Nombre de la Persona Física) En mi carácter de Representante Legal de la empresa _____ (Razón Social y/o nombre de la Persona Física) _____ .

Bajo protesta de decir verdad, declaro que en la presente Invitación a Cuando menos Tres se actuará con integridad, asimismo manifiesto que todos los integrantes de la empresa que represento se abstendrán de realizar conductos por sí mismas o a través de interposición persona, para que los Servidores Públicos de "COMIMSA" induzcan o alteren las evaluaciones de las propuestas, el resultado de los procedimientos u otros aspectos que otorguen condiciones más ventajosas con relación a los demás participantes. Así como a dar acceso irrestricto a toda la información que se genere con motivo del procedimiento de contratación.

(Nombre y Firma)

Representante Legal

(Razón Social y/o Nombre de la Persona Física)

Presentar este anexo en papel membretado de la empresa, firmada por representante legal
Incluir en la documentación legal, administrativa y financiera.

**ANEXO 5
MANIFIESTO DE CONFORMIDAD CON LA CONVOCATORIA DE INVITACIÓN**

Invitación a Cuando menos Tres Personas No.	IA-0389IA003-N218-2013
---	-------------------------------

(Lugar y Fecha de Expedición)

**Corporación Mexicana de Investigación en Materiales S.A. de C.V.
Presente.-**

_____ (Nombre del Representante y/o Nombre de la Persona Física) En mi carácter de Representante Legal de la empresa _____ (Razón Social y/o nombre de la Persona Física) .

Manifiesto lo siguiente:

Que hemos leído íntegramente el contenido de la convocatoria, sus anexos, el modelo de contrato y/o pedido adjunto a la misma, así como el contenido de la(s) junta(s) de aclaraciones y aceptamos de conformidad participar en esta Invitación a cuando menos tres conforme a ésta respetando y cumpliendo íntegra y cabalmente el contenido de todos y cada uno de los términos, especificaciones y condiciones incluidas en la misma, así mismo para los efectos que surtan en caso de adjudicación.

(Nombre y Firma)

Representante Legal

(Razón Social y/o Nombre de la Persona Física)

Presentar este anexo en papel membretado de la empresa, firmada por representante legal
Incluir en la documentación legal, administrativa y financiera.

ANEXO 6
RESPONSABILIDAD SOBRE USO DE MARCAS, PATENTES Y DERECHOS DE AUTOR DE TERCEROS

Invitación a Cuando menos Tres Personas No.	IA-0389IA003-N218-2013
---	------------------------

(Lugar y Fecha de
Expedición)

Corporación Mexicana de Investigación en Materiales S.A. de C.V.
Presente.-

CORPORACIÓN MEXICANA DE INVESTIGACIÓN EN MATERIALES S.A. DE C.V.

Manifiesto que asumo la responsabilidad a nombre de mi representada _____, sobre la utilización, en todo lo relativo a la Invitación a Cuando menos Tres Personas No. **IA-0389IA003-N218-2013**, de patentes, marcas y derechos de autor de terceros, poniendo así en paz y a salvo a Corporación Mexicana de Investigación en Materiales S.A. de C.V., en caso de violación a estos.

(Nombre y Firma)

Representante Legal

(Razón Social y/o Nombre de la Persona Física)

Presentar este anexo en papel membretado de la empresa, firmada por representante legal
Incluir en la documentación legal, administrativa y financiera.

**ANEXO 7
CLASIFICACIÓN DEL TIPO Y TAMAÑO DEL LICITANTE**

Invitación a Cuando menos Tres Personas No.	IA-0389IA003-N218-2013
--	-------------------------------

(Lugar y Fecha de Expedición)

**Corporación Mexicana de Investigación en Materiales S.A. de C.V.
Presente.-**

Me refiero al procedimiento de la Invitación a Cuando menos Tres No. IA-0389IA003-N218-2013 en el que mi representada, la empresa (Razón Social de la persona Moral o Nombre de la Persona Física) participa a través de la propuesta que se contiene en el presente sobre.

Declaro bajo protesta de decir verdad que

De acuerdo a los términos de lo previsto por la Ley para el Desarrollo de la Competitividad de la Micro, Pequeña y Mediana Empresa, el Acuerdo numero Segundo del "Acuerdo por el que se establece la estratificación de las micros, pequeñas y Medianas Empresas publicado por la Secretaria de Economía en el DOF de fecha 30 de Junio de 2009, así como lo dispuesto en el Artículo 34 del Reglamento de la Ley de Adquisiciones, Arrendamientos y Servicios del Sector Publico:

Que mi representada pertenece al sector: (Indicar si es Industria, Comercio o Servicios)

Que mi representada cuenta con: (Número de Empleados) Empleados

Que mis ventas anuales son de: \$ (señalar sus ventas anuales en MDP) Millones de Pesos obtenidos en el ejercicio fiscal correspondiente a mi última declaración anual de impuestos federales.

Por lo que considerando lo anterior y en base a la fórmula establecida en el Acuerdo anteriormente citado, mi representada se encuentra dentro del rango de una empresa: (Señalar si es micro, pequeña o mediana)

(Nombre y Firma)

Representante Legal

(Razón Social y/o Nombre de la Persona Física)

FORMULA: PARA DETERMINAR EL TAMAÑO DE SU EMPRESA UTILIZARA LA SIGUIENTE TABLA DE ESTRATIFICACIONES Y FORMULA:

Estratificaciones de MIPYMES previstas en el Acuerdo para la estratificación de las micro, pequeñas y medianas empresas

TAMAÑO	SECTOR	RANGO DE NUMERO DE TRABAJADORES	RANGO DE MONTO DE VENTAS ANUALES (MDP)	TOPE MÁXIMO COMBINADO *
MICRO	TODAS	Hasta 10	Hasta \$ 4	4.6
PEQUEÑA	COMERCIO	Desde 11 hasta 30	Desde \$ 4.01 hasta \$ 100	93
	INDUSTRIA Y SERVICIOS	Desde 11 hasta 50	Desde \$ 4.01 hasta \$ 100	95
MEDIANA	COMERCIO	Desde 31 hasta 100	Desde \$ 100.01 hasta \$ 250.00	235
	SERVICIOS	Desde 51 hasta 100		
	INDUSTRIA	Desde 51 hasta 250	Desde \$ 100.01 hasta 250	250

Determinación del Tamaño de la empresa	$= [(\text{Trabajadores} *) \times 10\%] + [(\text{ventas anuales}) \times 90\%]$
--	---

El resultado de aplicar la anterior formula obtendrá el tope máximo combinado, el cual se verificara con la tabla de rangos anteriormente descrita, seleccionado conforme a dicho resultado, la estratificación de su empresa conforme al giro manifestado.

1. Presentar este anexo en papel membretado de la empresa, firmada por representante legal
2. Incluir en la documentación legal, administrativa y financiera.
3. Este documento solo será presentado por los licitantes de origen nacional que se encuentren dentro de las estratificaciones señaladas (Micros, Pequeñas y Medianas Empresas) quienes no lo presenten se entenderá que no se encuentran dentro de esta estratificación., por lo que la falta de este no Serra causa de descalificación.

ANEXO 8
CUMPLIMIENTO DEL GRADO DE CONTENIDO NACIONAL
NO APLICA PARA ESTA INVITACIÓN

Invitación a Cuando menos Tres Personas No.	IA-0389IA003-N218-2013
---	------------------------

(Lugar y Fecha de Expedición)

**Corporación Mexicana de Investigación en Materiales S.A. de C.V.
Presente.-**

Me refiero al procedimiento de Invitación a cuando menos tres personas Numero _____ en el que mi representada, la empresa **(Nombre del licitante)** participa a través de la propuesta que se contiene en el presente sobre.

Declaro bajo protesta de decir verdad:

Sobre el particular, y en los términos de lo previsto por las "Reglas para la determinación, acreditación y verificación del contenido nacional de los bienes que se ofertan y entregan en los procedimientos de contratación, así como para la aplicación del requisito de contenido nacional en la contratación de obras públicas, que celebren las dependencias y entidades de la Administración Pública Federal", el que suscribe, manifiesta bajo protesta de decir verdad que, en el supuesto de que me sea adjudicado el contrato respectivo, la totalidad de los bienes que oferto en dicha propuesta y suministraré, bajo la partida **Numero de la partida o partidas en las que participe**, será(n) producido(s) en los Estados Unidos Mexicanos y contará(n) con un porcentaje de contenido nacional de cuando menos el 65%*, o (1) % como caso de excepción reconocido en la Regla 11 o 12 de las citadas Reglas.

De igual forma manifiesto bajo protesta de decir verdad, que tengo conocimiento de lo previsto en el artículo 57 de la Ley de Adquisiciones, Arrendamientos y Servicios del Sector Público; en este sentido, me comprometo, en caso de ser requerido, a aceptar una verificación del cumplimiento de los requisitos sobre el contenido nacional de los bienes aquí ofertados, a través de la exhibición de la información documental correspondiente y/o a través de una inspección física de la planta industrial en la que se producen los bienes, conservando dicha información por tres años a partir de la entrega de los bienes a la convocante.

(Nombre y Firma)

Representante Legal

(Razón Social y/o Nombre de la Persona Física)

Presentar este anexo en papel membretado de la empresa, firmada por representante legal
Incluir en la documentación legal, administrativa y financiera

Notas:

* Para el punto marcado como (1.) En caso de que apliqué, en este punto, deberá señalar el grado de contenido nacional previsto en las excepciones marcadas en los puntos 11 y 12 de la regla a que se refiere este documento

ANEXO 9
MANIFESTACIÓN DE CONTAR CON PERSONAL CON DISCAPACIDAD

Invitación a Cuando menos Tres Personas No.	IA-0389IA003-N218-2013
---	------------------------

(Lugar y Fecha de Expedición)

**Corporación Mexicana de Investigación en Materiales S.A. de C.V.
Presente.-**

El suscrito **[NOMBRE DEL REPRESENTANTE LEGAL]** a nombre y representación de **[NOMBRE DEL LICITANTE]**, participante en la Invitación a Cuando menos Tres Personas No. IA-0389IA003-N218-2013

Declaro bajo protesta de decir verdad, que mi representada cuenta en su planta de empleados con [indicar la cantidad de personas] con discapacidad, EN **PROPORCIÓN DEL ___ % DEL TOTAL DE MI PLANTILLA DE TRABAJADORES**, personal que se ostenta con una antigüedad mayor a seis meses de antelación a la fecha prevista para el acto de presentación y apertura de proposiciones.

Por lo que anexo a esta carta copia simple de cada una de los avisos de altas mencionadas ante el Régimen obligatorio del Instituto Mexicano del Seguro Social y constancia que acredite que dichos trabajadores son personas con discapacidad en términos de lo previsto por la fracción IX del artículo 2 de la Ley General de las Personas con Discapacidad. En su caso y para efectos de corroboración del porcentaje, será necesario que presenten la Propuesta de Cédula de Determinación de Cuotas, Aportaciones y Amortizaciones del Seguro Social.

(Nombre y Firma)

Representante Legal

(Razón Social y/o Nombre de la Persona Física)

Presentar este anexo en papel membretado de la empresa, firmada por representante legal
Incluir en la documentación legal, administrativa y financiera

Notas:

* Para el punto marcado como (1.) En caso de que apliqué, en este punto, deberá señalar el grado de contenido nacional previsto en las excepciones marcadas en los puntos 11 y 12 de la regla a que se refiere este documento

ANEXO 10

MANIFESTACIÓN DE SER DE NACIONALIDAD MEXICANA

Invitación a Cuando menos Tres Personas No.	IA-0389IA003-N218-2013
---	------------------------

(Lugar y Fecha de Expedición)

Corporación Mexicana de Investigación en Materiales S.A. de C.V.
Presente.-

_____ (Nombre del Representante y/o Nombre de la Persona Física) En mi carácter de Representante Legal de la empresa _____ (Razón Social y/o nombre de la Persona Física) .

Manifiesto bajo protesta de decir verdad:

Que mi(nuestra) representada es de nacionalidad Mexicana

(Nombre y Firma)

Representante Legal

(Razón Social y/o Nombre de la Persona Física)

Presentar este anexo en papel membretado de la empresa, firmada por representante legal
Incluir en la documentación legal, administrativa y financiera

CORPORACIÓN MEXICANA DE INVESTIGACIÓN EN MATERIALES, S.A. DE C.V.
INVITACIÓN A CUANDO MENOS TRES PERSONAS NO. IA-0389IA003-N218-2013
“PROPUESTA TÉCNICA” ANEXO 11
“SERVICIO DE ESTUDIO TOPOGRÁFICO”

Nombre del Licitante: _____
 Lugar y Fecha de Expedición: _____

Partida	Descripción	Unidad de Medida	Cantidad Requerida	Garantía Requerida
1	ESTUDIO DE TOPOGRAFÍA EN LA TERMINAL DE DISTRIBUCIÓN DE GAS LICUADO (T.D.G.L) PUEBLA, PUEBLA. EN UNA SUPERFICIE DE 7 HAS., QUE SE ENCUENTRA LOCALIZADA LA CALLE “C” NO. 1, PARQUE INDUSTRIAL PUEBLA 2000, C.P. 72226 EN PUEBLA, PUEBLA, EN EL CUAL DEBE INCLUIR, CONTROL TOPOGRÁFICO HORIZONTAL (PLANIMETRÍA), CONTROL TOPOGRÁFICO VERTICAL (ALTIMETRÍA), SECCIONES TOPOGRÁFICAS, CONFIGURACIÓN DEL TERRENO, LA MONUMENTACIÓN DE APOYO TOPOGRÁFICO Y FOTOGRAFÍAS DE LOS PUNTOS DE INTERÉS LEVANTADOS, Y CONSTRUCCIÓN DE MOJONERAS DE REFERENCIA VISIBLES ENTRE SI. VER ALCANCES EN LAS BASES TÉCNICAS ADJUNTAS: ET-E-001 "TERMINAL DE DISTRIBUCIÓN DE GAS LICUADO PUEBLA, PUEBLA."	SERVICIO	1	1.5 MESES PARA REVISIÓN DEL INFORME FINAL
2	ESTUDIO DE TOPOGRAFÍA EN LA TERMINAL DE DISTRIBUCIÓN DE GAS LICUADO (T.D.G.L) DE POZA RICA, VERACRUZ. EN UNA SUPERFICIE DE 6 HAS. QUE SE ENCUENTRA LOCALIZADA EN BOULEVARD GONZALEZ ORTEGA Y CALLE SEBASTIÁN LERDO DE TEJADA S/N DE LA COLONIA ANTIGUA 5 DE MAYO EN EL MUNICIPIO DE POZA RICA, EN EL ESTADO DE VERACRUZ, EN EL CUAL DEBE INCLUIR, CONTROL TOPOGRÁFICO HORIZONTAL (PLANIMETRÍA), CONTROL TOPOGRÁFICO VERTICAL (ALTIMETRÍA), SECCIONES TOPOGRÁFICAS, CONFIGURACIÓN DEL TERRENO, LA MONUMENTACIÓN DE APOYO TOPOGRÁFICO Y FOTOGRAFÍAS DE LOS PUNTOS DE INTERÉS LEVANTADOS, Y CONSTRUCCIÓN DE MOJONERAS DE REFERENCIA VISIBLES ENTRE SI. VER ALCANCES EN LAS BASES TÉCNICAS ADJUNTAS: ET-E-002 "TERMINAL DE DISTRIBUCIÓN DE GAS LICUADO POZA RICA, VERACRUZ."	SERVICIO	1	1.5 MESES PARA REVISIÓN DEL INFORME FINAL
1.- Tiempo de Entrega	5 semanas a partir del inicio de los trabajos.			
2.- L.A.B. (Todos los incisos)	COMIMSA México Bahía de San Hipólito No 51 Despacho 3, Col. Anáhuac, Del, miguel Hidalgo, Mexico , D.F.			
3.- Gastos y traslados	Manifiesto que mi representada correrá con todos los gastos necesarios para el desarrollo de los trabajos en el sitio indicado en esta convocatoria, así como todos aquellos en que se incurra para las revisiones que sean requeridos en las Instalaciones de la Gerencia Región Centro de COMIMSA			
4.- Documentos Adicionales	Adjunto a mi propuesta, hago entrega de la metodología de trabajo que mi representada utilizará, así como el cronograma de trabajo propuesto.			

 Nombre y firma del Representante Legal

PARTIDA 1 – ESPECIFICACIONES DEL SERVICIO

BASES TÉCNICAS ET-E-001 "TERMINAL DE DISTRIBUCIÓN DE GAS LICUADO PUEBLA, PUEBLA.

ESTUDIO DE TOPOGRAFÍA.

En terrenos que ocupa la Terminal de Distribución de Gas Licuado Puebla, localizada en la calle “C” No. 1, Parque Industrial Puebla 2000, C.P. 72226 en Puebla, Puebla.

OBJETIVO.

Requerimientos básicos que deben contener los estudios topográficos con la finalidad de obtener la configuración del terreno en una superficie de 7 Has., para poder desarrollar la ingeniería de detalle de los trabajos civiles requeridos en el proyecto.

LEVANTAMIENTO TOPOGRÁFICO.

Los trabajos topográficos se realizarán conforme a las prácticas comunes para levantamiento iniciando con la recopilación de información de previa y el reconocimiento del sitio, para identificar los puntos de interés objeto del levantamiento y la planeación del control topográfico.

TRABAJOS DE CAMPO.

Incluye el reconocimiento del sitio para identificar los puntos de interés objeto del levantamiento y planeación del estudio topográfico, el control topográfico horizontal (Planimetría), el control topográfico vertical (Altimetría), la monumentación de apoyo topográfico y fotografías de los puntos de interés levantados, tales como: morfología del terreno, vegetación, obras de infraestructura, apoyo topográfico establecido, entre otros. El desarrollo del Estudio topográfico incluye la construcción de dos mojonearas de referencia visibles entre sí, con coordenadas y elevación referido al Sistema de Coordenadas Locales de Construcción de la Planta de acuerdo con el Banco de Referencia en caso de existir, en caso de no existir, fijar dos puntos que nos sirvan de referencia y realizar nivelación de ida y regreso y hacer una igualdad con coordenadas UTM referenciadas al Datum ITRF 2008 (Época 2010), Elipsoide GRS 80, en el cual se basará la planimetría y altimetría del terreno, También se deben dejar indicadas las mojonearas de apoyo de la Planimetría, así como elevaciones de los vértices de las poligonales del terreno, Se requiere que los vértices de las poligonales sean localizados con Coordenadas referidas al Sistema de Coordenadas Locales de Construcción.

Se debe realizar un posicionamiento estático con equipo GPS de primer orden en dos puntos formando una base, propagando las coordenadas de la red geodésica del INEGI (Instituto Nacional de Estadística y Geografía), calculando para cada punto sus coordenadas UTM, X, Y, y la elevación Z se propagara del banco de nivel establecido, que será (snmm “sobre nivel medio del mar”), la cual se tomara como referencia para el levantamiento topográfico del área.

MOJONERAS.

Las Mojonearas de Referencia para apoyo del levantamiento topográfico, estarán referidas al Sistema de Coordenadas Locales de Construcción de la TDGL, de acuerdo al Banco de Referencia en caso de existir y ser ubicadas lo más próximo al terreno en estudio.

MOJONERAS DE REFERENCIA.

Deben ser construidas por medio de una pirámide truncada enterrada de concreto $f'c=150$ kg/cm², que sobresalga 20 cm. del terreno con base mayor de 60 cm, base menor de 30 cm y altura de 70 cm. En la base menor que servirá de cara superior, (FIGURA No.1) debe quedar ahogada una placa de Acero Inoxidable la cual deberá contener grabados los datos señalados en la (FIGURA No.2). (COMIMSA en coordinación con PEMEX indicara la posible ubicación de las mojonearas).



FIGURA No.1

Ambas mojoneras deberán ser pintadas de color Amarillo, para su fácil ubicación.

La placa metálica de las Mojoneras de Referencia debe quedar perfectamente nivelada para evitar errores en la toma de la lectura de su nivel.

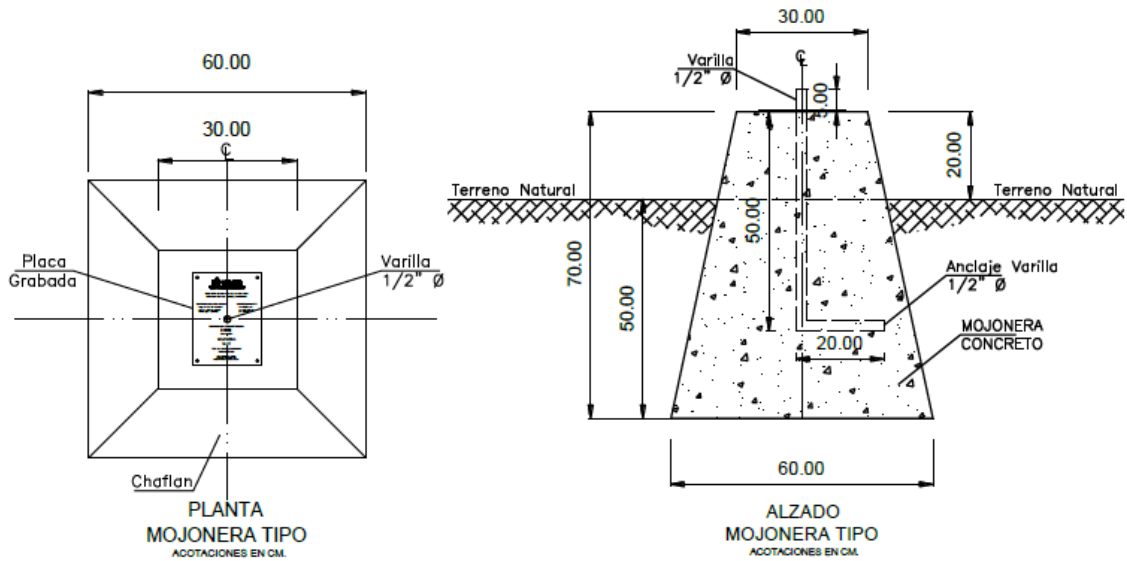

FIGURA No.2

MOJONERAS PARA VÉRTICES DE POLIGONAL.

Las mojoneras requeridas para cada uno de los vértices de la poligonal del terreno, deben ser construidas mediante la siembra de un tubo de concreto simple de 15 cm. de diámetro y 80 cm. de longitud, enterrando la campana en el fondo de la excavación, los cuales se rellenaran de material sano producto de la excavación dejando los últimos 30 cm para ser rellenados con una mezcla de concreto simple $f'c=150$ kg/cm² y procediendo a ahogar una varilla de $\frac{1}{2}$ " \varnothing cuando el concreto empiece a fraguar.

PLANIMETRÍA.

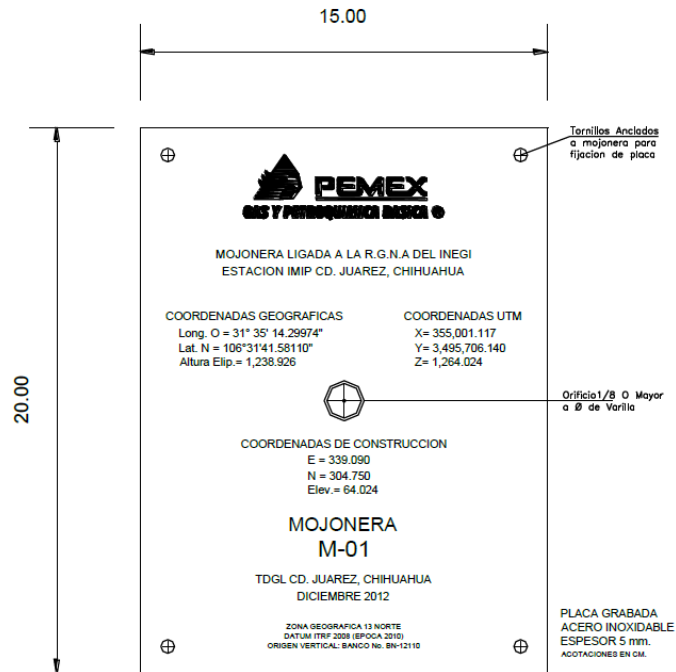
La planimetría, consistente en el levantamiento en campo de los datos que permitan representar en proyección horizontal la forma del terreno (contorno o perímetro, así como los detalles naturales debidos a la mano del hombre), se debe iniciar con el trazo de una poligonal cerrada, con una precisión de 1:50,000 o mayor. Localizada en la periferia del terreno, construyendo mojoneras en cada uno de sus vértices, en lugares fácilmente identificables, pero que al mismo tiempo no vayan a ser removidas durante la etapa de construcción, las cuales deben quedar perfectamente referenciadas a las mojoneras de referencia previamente establecidas.

ALTIMETRÍA.

La altimetría consistente en la determinación de la altura de los distintos puntos del terreno con respecto a un plano de comparación, se debe iniciar con la construcción de las Mojoneras de Referencia, donde se indiquen su elevación y coordenadas con respecto al Sistema de Coordenadas Locales de Construcción de la planta, verificando la precisión de la propagación del banco de nivel ± 2 mm.

CONFIGURACIÓN DEL TERRENO.

Teniendo como base las mojoneras de Referencia, debe desarrollarse la configuración de toda el área del terreno, con curvas de nivel a cada 25 cm (veinticinco centímetros). Los puntos para definir la configuración del terreno, deben formar una cuadrícula en ambas direcciones y no estar separados más de 10.00 m, deben incluir puntos donde haya cambio o accidentes topográficos, tales como parteaguas, sumideros o líneas de escurrimiento, calles, banquetas, taludes, entre otros.

Mediante nivelación diferencial iniciando en una Mojonera de Referencia y regresando al punto de partida (nivelación de poligonal ida y vuelta), se debe dar elevación a cada uno de los vértices de la poligonal, y mediante nivelación de perfil dar elevación a puntos de interés, entre los que se pueden citar entre otros, nivel de piso terminado de las instalaciones existentes, así como de todos los puntos de interés que se hayan localizado dentro del terreno en estudio (puntos de configuración).

Las Mojoneras de Referencia, se deberán localizar en puntos que sean fácilmente identificables y visibles entre sí, pero que no tengan el peligro de ser removidos durante la etapa de construcción. Los registros de localización y nivel, deben anotarse en la memoria electrónica del equipo o en libretas de tránsito, las cuales serán entregadas a la Supervisión de Proyecto al final de los trabajos, junto con toda la información que se genere.

PUNTOS AUXILIARES.

De acuerdo con el área en estudio, la brigada de topografía marcará los puntos de referencia y control considerando lo siguiente:

- A: Marcar con clavos y pintura roja los vértices auxiliares de los polígonos
- B: Medición de ángulos y distancias.
- C: Cálculo de las poligonales resultantes.
- D: Cálculo de la superficie del terreno

TRAZO Y LEVANTAMIENTO DE DETALLES.

Debido a que el predio en cuestión se encuentra dentro de instalaciones existentes de la planta, la ejecución de las distintas actividades del estudio topográfico, debe considerar todo lo que se encuentra dentro del predio objeto del estudio, de manera que durante el diseño se cuente con la información necesaria, para desarrollar los trabajos dentro de los límites de batería, así como la adecuada integración a toda la infraestructura existente.

Se debe realizar la medición de los ángulos de la poligonal cerrada con una estación total de precisión al segundo, dejando todos los vértices de la poligonal referenciados con monumentos de concreto marcados con el número que le corresponda, se levantarán todos los puntos de interés que existan y se consideren necesarios tanto superficiales como subterráneos.

Se levantarán y dibujarán en detalle, en los planos correspondientes, según existan en el área, todos aquellos obstáculos que se crucen en el desarrollo del trazo, como son:

A: Edificios, postes de alumbrado, arboles, instalaciones subterráneas, ductos, registros eléctricos, tuberías, entre otros, los cuales se levantarán con un mínimo de tres puntos y sus dimensiones se tomarán con cinta.

B: Sistemas enterrados, definiendo la localización de la proyección en la superficie de las instalaciones enterradas por medio de los registros tomando datos del nivel de tapa de registro y tipo de servicio (eléctrico, pluvial), con un punto al centro, nivel de arrastre, nivel de fondo de registro, material espesor y diámetro de los tubos de entrada y salida así como su nivel de lomo de tubo y dirección de escurrimiento, levantando sus dimensiones con cinta.

C: Ductos: eléctricos de señalización, alumbrado y telefonía, indicando dimensiones, niveles de los registros correspondientes y nivel de profundidad de los ductos sobre pared del registro.

D: Áreas de acceso. Se deben localizar sus límites e indicar sus niveles describiendo el material del revestimiento y secciones.

E: Postes de alumbrado indicando su material, número y altura de luminarias.

Esta información quedará asentada en la memoria electrónica del aparato o en las libretas de campo correspondientes, indicándose en ellas los datos del estudio, compañía y personal que ejecute el trabajo, instrumentos, equipo, fecha.

EQUIPO A UTILIZAR.

Para la localización del punto de partida, así como de los demás puntos de referencia y de control del levantamiento topográfico en general, se utilizará el equipo de instrumentos de medición indicados a continuación según apliquen, esta lista no es limitativa y puede variar de acuerdo a las condiciones particulares que se presenten durante el desarrollo de los trabajos de campo:

A: Para control horizontal- estación Total tipo MED (Medición Electrónica de Distancias), con una desviación estándar de 3 mm + 2 ppm por medición de distancia.(como mínimo)

B: Para control vertical – Nivel automático de precisión montado sobre tripié, con una desviación estándar ± 2 ppm por medición de distancia.

C: Cintas métricas de 20 y 30 metros.

D: Plomadas de punto

E: Estadales de madera y/o metálicos y prismas.

PRECISIÓN DE LOS TRABAJOS.

El objetivo final que se requiere es que el polígono quede como una figura geométrica perfecta, por lo cual deberá comprobarse el cierre angular y el cierre lineal.

A: Cierre Angular: de acuerdo a la medición de los ángulos interiores o exteriores igual a $(180^\circ \times n-2)$ interiores, $(180^\circ \times n+2)$ exteriores y aplicar la tolerancia de acuerdo a la precisión del aparato $T = 1'' \sqrt{n}$

B: Cierre Lineal: Se debe cumplir y demostrar en base a la condición para que un polígono cierre linealmente, que la suma algebraica de las proyecciones de sus lados sobre dos ejes rectangulares, sea nula, independientemente en cada eje, con una precisión de 1:50,000 como mínimo.

C: Todo esto deberá respaldarse en la memoria de cálculo correspondiente

TRABAJOS DE GABINETE.

Incluyen la elaboración de las Memorias de cálculos, planos de plantas topográficas y planos de secciones y detalles y la elaboración de croquis con información de levantamientos especiales.

INFORME FINAL.

A: El informe constará de la memoria de cálculo, del reporte topográfico y de los registros de campo.

B: Las memorias realizadas por el contratista, deben incluir como mínimo lo indicado a continuación.

- Hoja frontal de control
- Índice
- Descripción
- Datos de partida
- Referencia
- Planimetría
- Altimetría
- Levantamientos de detalle.
- Lista de planos generados.

PLANOS.

En la elaboración de los planos, se debe tomar en cuenta lo indicado a continuación:

A: Planos de Planta Topográfica

Deben incluir la cuadrícula de coordenadas a una equidistancia tal que la cuadrícula resultante en un plano de tamaño estándar, sea de 10 cm x 10 cm, el Norte de construcción y el ángulo de inclinación entre ellos, cuadro de construcción, así como el croquis de localización y la escala gráfica.

La representación de los elementos levantados, se hará atendiendo a lo indicado a continuación:

En edificios se indicaran en planta las coordenadas de dos de sus esquinas

- Se deberán indicar las diferentes áreas de acuerdo con su servicio y tipo de superficie de piso terminado, indicando niveles y límites; caminos, calles.
- La altimetría se representará mediante curvas de nivel, con equidistancias verticales de 25 cm. Debe también representarse cada punto levantado con su elevación.
- La escala a utilizar se definirá en función de la cantidad de información que contendrá el plano, usando escalas comerciales para que esto sea claro.

B: Planos de secciones y detalles:

- Las secciones transversales deberán indicar los elementos que la componen, dimensiones, elevaciones y pendientes. Estos perfiles se dibujaran a escala, haciendo la escala vertical 2, 5 o 10 veces mayor que la escala horizontal.
- Los detalles que sean necesarios para mayor comprensión de las plantas topográficas, podrán ser o no escalados, según se requiera.
- COMIMSA Proporcionara todo lo correspondiente a los logotipos, marcos y pies de plano correspondientes, para le elaboración de dichos planos.

El informe final se entregara en tres juegos de forma electrónica ejecutable word 2007 y dwg 2010, según sea el caso. la presentación será mediante dos carpetas físicas conteniendo todos los trabajos realizados y mencionados en los renglones de arriba, además de contener caratula, lomo, portada, índice, introducción, conclusiones y recomendaciones, reporte fotográfico, en hojas membretadas con el logo de COMIMSA, sin tachaduras ni enmendaduras.

REQUISITOS DE ESTUDIOS TOPOGRÁFICOS.

Siempre que se ejecute cualquier Levantamiento Topográfico; se debe cumplir con lo siguiente:

Se deben entregar las libretas numeradas y la información obtenida directamente del equipo topográfico utilizado, tituladas con nombre, N° de proyecto, y fecha, foliadas e indicando en cada libreta: (En caso de ser libreta electrónica, COMIMSA solita dichos datos, tanto de manera impresa, como de manera digital, "Datos en crudos" del levantamiento).

A. Datos de los Responsables del Levantamiento e integrantes de la brigada.

NOMBRE	CARGO	RFC	FIRMA
	Topógrafo		
	Cadenero de 1a		
	Cadenero de 2a		
	Chofer		
	Obreros		

B. Datos de los aparatos empleados en el Levantamiento

TIPO DE APARATO	MARCA	Nº DE SERIE	APROXIMACIÓN	NÚM. DE CERTIFICADO DE MANTENIMIENTO
Equipo GPS				
Estación total				
Nivel fijo montado sobre tripie				
Cintas métricas de 20 y 30 metros, no metálicas				
Plomadas de punto (opcional)				
Estadales de madera y/o plástico y prismas.				

(Los datos anteriores COMIMSA los requerirá con días de anticipación, antes de comenzar con los trabajos solicitados, para los permisos correspondientes, para la entrada y salida de la terminal, tanto del personal que laborara, así como del equipo y/o equipos a utilizar).

C. Anexar certificado de mantenimiento (vigente), de cada aparato empleado.

D. Croquis aclaratorios de los datos levantados, los cuales deben estar dibujados a un costado de los mismos datos (en la página opuesta); si hubiese aclaraciones escritas, registrarlas en el renglón inmediato inferior al dato, con letra y números claros. (Todo esto de ser necesario, como parte del levantamiento a detalle que se requiera).

E. Datos Planimétricos del levantamiento de campo, referidos al sistema de Coordenadas UTM, y fecha.

F. Datos Altimétricos del levantamiento de campo, referidos al Banco de Nivel que sirvió de referencia, y fecha.

G. Las plantillas de cálculo deben contener los ángulos y distancias medidas, idénticas a las a los datos de las libretas de campo, todas las columnas de cálculo necesarias para definir ángulos y distancias horizontales, funciones trigonométricas, proyecciones iniciales, compensaciones en "X" y en "Y", proyecciones corregidas, coordenadas definitivas, cálculo del área y al pié de las planillas de cálculo. Se deberá destacar el renglón de sumas y en renglones inferiores el cierre angular comparándolo con la tolerancia angular; el cierre lineal comparándolo con la tolerancia lineal. Anexar el cálculo de coordenadas UTM a planas.

(Dichos cálculos están sujetos al nivel de precisión de los trabajos, en caso de haber obtenido una precisión mayor a la requerida por parte de COMIMSA, 1:50,000, se determinara realizar el cierre en automático de la poligonal por medio del equipo "Estación Total" para realizar la repartición del error de cierre de la poligonal, entre la longitud de la misma, para así poder realizar el cierre de la poligonal ajustada en ceros, todo esto deberá ser sustentado por medio del reporte directo de los "Datos en Crudo de la Estación Total"). Como se muestra en las FIGURAS No. 3 y No.4.

```

771 Note: Nro. serie colector de datos: C933684
772 Note: Activating Total Station: NIVO_ONBOARD
773 Note: Fecha: 08-21-2012 Hora: 14:31:53
774 Note: Inicio ajuste: Ajuste poligonal
775 Note: Ajuste Compass
776 Note: Poligonal cerrada
777 Note: Original
778 Note: Distancia error: 0.007
779 Note: Acimut error: 238.241622
780 Note: Precisión: 1:108944
781 Note: Longitud: 718.917
782 Note: Perimetro: 718.924
783 Note: Ajustado
784 Note: Distancia error: 0.000
785 Note: Acimut error:
786 Note: Precisión: Perfecto
787 Note: Longitud: 718.917
788 Note: Perimetro: 718.917
789 Note: Punto poligonal
790 Note: El primer punto (A) es siempre fijo.
791 Note: Punto poligonal
792 Adjusted Point: Point Name: B Northing: 1979964.7272
1056.551037m Elevation: 13.740851m Description: est

```

FIGURA No.3

Ejemplo de reporte generado de datos en crudo por parte de la Estación Total, indicando como se puede apreciar el error de cierre que es de 7mm y en color amarillo la precisión obtenida que fue de 1:108,944.00, superando esta precisión el doble de la solicitada por parte de COMIMSA.

```

771 Note: Nro. serie colector de datos: C933684
772 Note: Activating Total Station: NIVO_ONBOARD
773 Note: Fecha: 08-21-2012 Hora: 14:31:53
774 Note: Inicio ajuste: Ajuste poligonal
775 Note: Ajuste Compass
776 Note: Poligonal cerrada
777 Note: Original
778 Note: Distancia error: 0.007 NOTA IMPORTANTE: AL REALIZAR EL CIERRE DE LA POLIGONAL SE LLEGO CON UN ERROR AQUI INDICADO(7 mm) POR TAL MOTIVO SE
TOMO LA DECISION POR PARTE DE LA SUPERVISION DE TOPOGRAFIA POR PARTE DE COMIMSA EN NO EXIGIR CALCULO PARA EL CIERRE DE ESTA DEBIDO A LA PRECISION OBTENIDA QUE COMO SE
MUESTRA ES DE 1:108,944, CUANDO PARA LOS ESTUDIOS DE TOPOGRAFIA SE EXIGE UNA PRECISION DE 1:50,000, COMO NOS PODEMOS DAR CUENTA LA PRECISION OBTENIDA POR LA
SUBCONTRATISTA SUPERA EL DOBLE DE PRECISION, POR LO CUAL NO SE CREYO CONVENIENTE EL REALIZAR UN CALCULO PARA UN ERROR DE(7 mm EN UNA LONGITUD DE 718.917 ml=0.00000974ml)
779 Note: Acimut error: 238.241622
780 Note: Precisión: 1:108944
781 Note: Longitud: 718.917
782 Note: Perimetro: 718.924
783 Note: Ajustado
784 Note: Distancia error: 0.000 NOTA IMPORTANTE:DEBIDO A LA PRECISION DE LOS TRABAJOS YA MENCIONADOS,SE TOMO LA DECISION POR PARTE DE LA
SUPERVISION DE COMIMSA, DE QUE EN AUTOMATICO EL EQUIPO (ESTACION TOTAL) REALIZARA LA REPARTICION DE LOS (7 mm) DE ERROR CON QUE SE LLEGO AL CIERRE DE LA POLIGONAL, POR
LO TANTO EL ERROR DE 7 mm SE REPARTIO EN UNA LONGITU DE 718.917 ml SIENDO ESTO = 0.00000974 POR METRO LINEAL, Y ASI PODER LLEGAR AL CIERRE DE ESTA EN 0.000 COMO AQUI SE
APRECIA EN ESTE REPORTE CON UN CIERRE EN POLIGONAL AJUSTADO A 0.000
785 Note: Acimut error:
786 Note: Precisión: Perfecto
787 Note: Longitud: 718.917
788 Note: Perimetro: 718.917
789 Note: Punto poligonal
790 Note: El primer punto (A) es siempre fijo.
791 Note: Punto poligonal
792 Adjusted Point: Point Name: B Northing: 1979964.727288m Easting:
481056.551037m Elevation: 13.740851m Description: est
793 Note: Punto poligonal

```

FIGURA No.3

Ejemplo de reporte generado de datos en crudo por parte de la Estación Total, indicando error de cierre, precisión de los trabajos, así como el ajuste que se realizó para el cierre de la misma en ceros.

REQUERIMIENTOS ADICIONALES PARA LA EJECUCIÓN DE LOS ESTUDIOS DE TOPOGRAFÍA.

A).- En la realización del trabajo con entregas parciales de información preliminar para inicio de los trabajos de ingeniería. (COMIMSA indicará las fechas de entrega de información)

B).- Los tiempos de Entrega Final del Estudio de Topografía serán de 5 semanas Corriendo a partir del día en que COMIMSA le indique a la subcontratista presentarse a laborar en la TDGL.

C).- El personal asignado deberá apegarse a los lineamientos del sitio y son:

- Laborar de lunes a viernes en horario normal.
- Cumplir con las Normas de Seguridad Industrial.
- Cumplir con los trámites de acceso del personal, así como de las herramientas de trabajo, el vehículo debe contar con matachispas así como el chofer deberá contar con licencia de manejo vigente para ingresar a la TDGL.

Es importante mencionar que se debe llevar equipo de seguridad, casco con barbiquejo, botas con casquillo, lentes de seguridad, tapones auditivos y overol color naranja (100 % algodón) para poder acceder a las instalaciones de la TDGL. (Indispensable)

D).-El traslado del personal y del equipo hasta el sitio de los levantamientos, serán por cuenta de la subcontratista (Empresa a realizar los trabajos como parte del Estudio Topográfico)

E).-El personal deberá asistir al curso de seguridad previo al acceso a las instalaciones de PEMEX.

F).-Todo el personal que ingrese a las instalaciones de la TDGL deberá estar inscrito en el seguro social.

G).-El vehículo deberá contar con seguro vehicular vigente para poder ingresar a las instalaciones de la TDGL.

H).-Considerar tiempos muertos para la realización de trámites de permisos para el acceso a las instalaciones de la TDGL.

I).-No se manejan anticipos y la forma de pago es a contra entrega de todos los trabajos como parte del Estudio Topográfico de la TDGL con su previa revisión y aceptación de estos, una vez ingresada y aceptada la factura en las oficinas de COMIMSA en Saltillo, Coahuila, correrán 20 días para recibir el pago correspondiente a los trabajos realizados por parte de la subcontratista.

J).-El contratista deberá considerar la renta de sanitarios portátiles para los trabajos a realizarse en la TDGL.

K).- La revisión y entrega de la documentación del estudio deberán hacerse en las oficinas de COMIMSA de la Ciudad de México, por el ingeniero responsable de la compañía, por lo que se deberá considerar los viajes que sean necesarios a dichas oficinas.

NOMBRE Y FIRMA DEL REPRESENTANTE LEGAL

PARTIDA 2 – ESPECIFICACIONES DEL SERVICIO

BASES TÉCNICAS ET-E-002 "TERMINAL DE DISTRIBUCIÓN DE GAS LICUADO POZA RICA, VERACRUZ.

ESTUDIO DE TOPOGRAFÍA.

En terrenos que ocupa Terminal de Distribución de Gas Licuado Poza Rica, Ver. Se localiza en Boulevard Gonzalez Ortega y calle Sebastián Lerdo de Tejada s/n de la colonia Antigua 5 de Mayo en el municipio de Poza Rica, en el Estado de Veracruz..

OBJETIVO.

Requerimientos básicos que deben contener los estudios topográficos con la finalidad de obtener la configuración del terreno en una superficie de 6 Has., para poder desarrollar la ingeniería de detalle de los trabajos civiles requeridos en el proyecto.

LEVANTAMIENTO TOPOGRÁFICO.

Los trabajos topográficos se realizarán conforme a las prácticas comunes para levantamiento iniciando con la recopilación de información de previa y el reconocimiento del sitio, para identificar los puntos de interés objeto del levantamiento y la planeación del control topográfico.

TRABAJOS DE CAMPO.

Incluye el reconocimiento del sitio para identificar los puntos de interés objeto del levantamiento y planeación del estudio topográfico, el control topográfico horizontal (Planimetría), el control topográfico vertical (Altimetría), la monumentación de apoyo topográfico y fotografías de los puntos de interés levantados, tales como: morfología del terreno, vegetación, obras de infraestructura, apoyo topográfico establecido, entre otros. El desarrollo del Estudio topográfico incluye la construcción de dos mojoneas de referencia visibles entre sí, con coordenadas y elevación referido al Sistema de Coordenadas Locales de Construcción de la Planta de acuerdo con el Banco de Referencia en caso de existir, en caso de no existir, fijar dos puntos que nos sirvan de referencia y realizar nivelación de ida y regreso y hacer una igualdad con coordenadas UTM referenciadas al Datum ITRF 2008 (Época 2010), Elipsoide GRS 80, en el cual se basará la planimetría y altimetría del terreno, También se deben dejar indicadas las mojoneas de apoyo de la Planimetría, así como elevaciones de los vértices de las poligonales del terreno, Se requiere que los vértices de las poligonales sean localizados con Coordenadas referidas al Sistema de Coordenadas Locales de Construcción.

Se debe realizar un posicionamiento estático con equipo GPS de primer orden en dos puntos formando una base, propagando las coordenadas de la red geodésica del INEGI (Instituto Nacional de Estadística y Geografía), calculando para cada punto sus coordenadas UTM, X, Y, y la elevación Z se propagara del banco de nivel establecido, que será (snmm "sobre nivel medio del mar"), la cual se tomara como referencia para el levantamiento topográfico del área.

MOJONERAS.

Las Mojoneas de Referencia para apoyo del levantamiento topográfico, estarán referidas al Sistema de Coordenadas Locales de Construcción de la TDGL, de acuerdo al Banco de Referencia en caso de existir y ser ubicadas lo más próximo al terreno en estudio.

MOJONERAS DE REFERENCIA.

Deben ser construidas por medio de una pirámide truncada enterrada de concreto $f'c=150$ kg/cm², que sobresalga 20 cm. del terreno con base mayor de 60 cm, base menor de 30 cm y altura de 70 cm. En la base menor que servirá de cara superior, (FIGURA No.1) debe quedar ahogada una placa de Acero Inoxidable la cual deberá contener grabados los datos señalados en la (FIGURA No.2). (COMIMSA en coordinación con PEMEX indicara la posible ubicación de las mojoneas).



FIGURA No.1

Ambas mojoneras deberán ser pintadas de color Amarillo, para su fácil ubicación.

La placa metálica de las Mojoneras de Referencia debe quedar perfectamente nivelada para evitar errores en la toma de la lectura de su nivel.

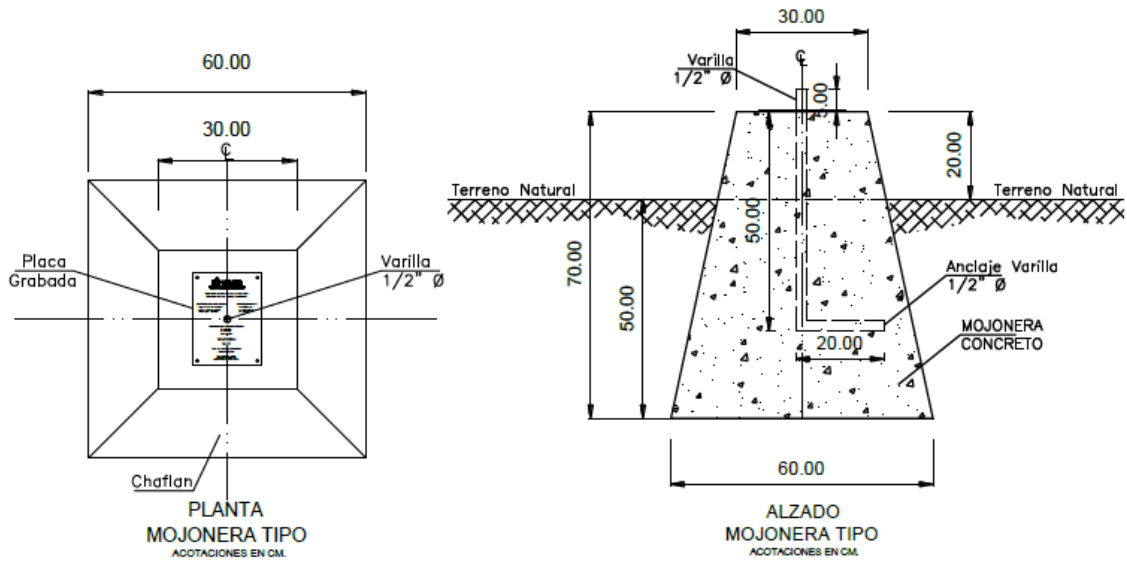
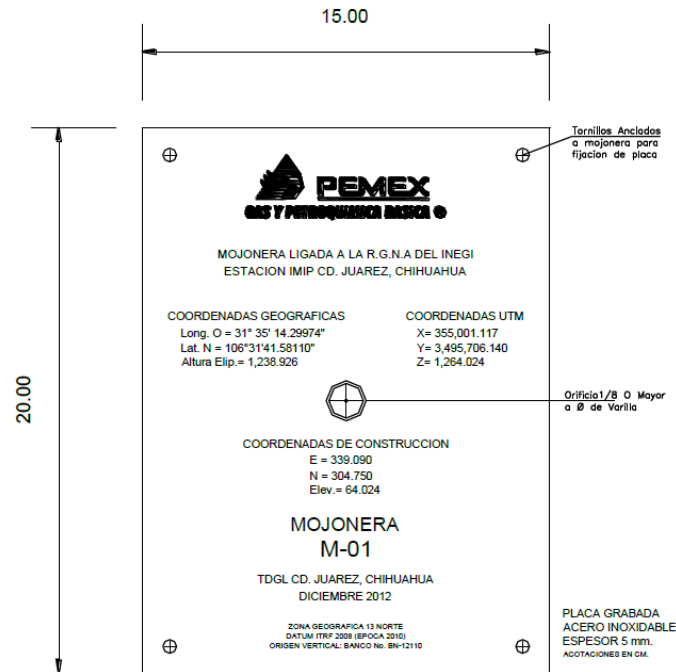

(EJEMPLO DE DATOS GRABADOS EN PLACA)

PLANTA PLACA TIPO
PARA MOJONERA

FIGURA No.2

MOJONERAS PARA VÉRTICES DE POLIGONAL.

Las mojoneras requeridas para cada uno de los vértices de la poligonal del terreno, deben ser construidas mediante la siembra de un tubo de concreto simple de 15 cm. de diámetro y 80 cm. de longitud, enterrando la campana en el fondo de la excavación, los cuales se rellenaran de material sano producto de la excavación dejando los últimos 30 cm para ser rellenados con una mezcla de concreto simple $f'c=150$ kg/cm² y procediendo a ahogar una varilla de $\frac{1}{2}$ " \varnothing cuando el concreto empiece a fraguar.

PLANIMETRÍA.

La planimetría, consistente en el levantamiento en campo de los datos que permitan representar en proyección horizontal la forma del terreno (contorno o perímetro, así como los detalles naturales debidos a la mano del hombre), se debe iniciar con el trazo de una poligonal cerrada, con una precisión de 1:50,000 o mayor. Localizada en la periferia del terreno, construyendo mojoneras en cada uno de sus vértices, en lugares fácilmente identificables, pero que al mismo tiempo no vayan a ser removidas durante la etapa de construcción, las cuales deben quedar perfectamente referenciadas a las mojoneras de referencia previamente establecidas.

ALTIMETRÍA.

La altimetría consistente en la determinación de la altura de los distintos puntos del terreno con respecto a un plano de comparación, se debe iniciar con la construcción de las Mojoneras de Referencia, donde se indiquen su elevación y coordenadas con respecto al Sistema de Coordenadas Locales de Construcción de la planta, verificando la precisión de la propagación del banco de nivel ± 2 mm.

CONFIGURACIÓN DEL TERRENO.

Teniendo como base las mojoneras de Referencia, debe desarrollarse la configuración de toda el área del terreno, con curvas de nivel a cada 25 cm (veinticinco centímetros). Los puntos para definir la configuración del terreno, deben formar una cuadrícula en ambas direcciones y no estar separados más de 10.00 m, deben incluir puntos donde haya cambio o accidentes topográficos, tales como parteaguas, sumideros o líneas de escurrimiento, calles, banquetas, taludes, entre otros.

Mediante nivelación diferencial iniciando en una Mojonera de Referencia y regresando al punto de partida (nivelación de poligonal ida y vuelta), se debe dar elevación a cada uno de los vértices de la poligonal, y mediante nivelación de perfil dar elevación a puntos de interés, entre los que se pueden citar entre otros, nivel de piso terminado de las instalaciones existentes, así como de todos los puntos de interés que se hayan localizado dentro del terreno en estudio (puntos de configuración).

Las Mojoneras de Referencia, se deberán localizar en puntos que sean fácilmente identificables y visibles entre sí, pero que no tengan el peligro de ser removidos durante la etapa de construcción. Los registros de localización y nivel, deben anotarse en la memoria electrónica del equipo o en libretas de tránsito, las cuales serán entregadas a la Supervisión de Proyecto al final de los trabajos, junto con toda la información que se genere.

PUNTOS AUXILIARES.

De acuerdo con el área en estudio, la brigada de topografía marcará los puntos de referencia y control considerando lo siguiente:

- A: Marcar con clavos y pintura roja los vértices auxiliares de los polígonos
- B: Medición de ángulos y distancias.
- C: Cálculo de las poligonales resultantes.
- D: Cálculo de la superficie del terreno

TRAZO Y LEVANTAMIENTO DE DETALLES.

Debido a que el predio en cuestión se encuentra dentro de instalaciones existentes de la planta, la ejecución de las distintas actividades del estudio topográfico, debe considerar todo lo que se encuentra dentro del predio objeto del estudio, de manera que durante el diseño se cuente con la información necesaria, para desarrollar los trabajos dentro de los límites de batería, así como la adecuada integración a toda la infraestructura existente.

Se debe realizar la medición de los ángulos de la poligonal cerrada con una estación total de precisión al segundo, dejando todos los vértices de la poligonal referenciados con monumentos de concreto marcados con el número que le corresponda, se levantarán todos los puntos de interés que existan y se consideren necesarios tanto superficiales como subterráneos.

Se levantarán y dibujarán en detalle, en los planos correspondientes, según existan en el área, todos aquellos obstáculos que se crucen en el desarrollo del trazo, como son:

A: Edificios, postes de alumbrado, arboles, instalaciones subterráneas, ductos, registros eléctricos, tuberías, entre otros, los cuales se levantarán con un mínimo de tres puntos y sus dimensiones se tomarán con cinta.

B: Sistemas enterrados, definiendo la localización de la proyección en la superficie de las instalaciones enterradas por medio de los registros tomando datos del nivel de tapa de registro y tipo de servicio (eléctrico, pluvial), con un punto al centro, nivel de arrastre, nivel de fondo de registro, material espesor y diámetro de los tubos de entrada y salida así como su nivel de lomo de tubo y dirección de escurrimiento, levantando sus dimensiones con cinta.

C: Ductos: eléctricos de señalización, alumbrado y telefonía, indicando dimensiones, niveles de los registros correspondientes y nivel de profundidad de los ductos sobre pared del registro.

D: Áreas de acceso. Se deben localizar sus límites e indicar sus niveles describiendo el material del revestimiento y secciones.

E: Postes de alumbrado indicando su material, número y altura de luminarias.

Esta información quedará asentada en la memoria electrónica del aparato o en las libretas de campo correspondientes, indicándose en ellas los datos del estudio, compañía y personal que ejecute el trabajo, instrumentos, equipo, fecha.

EQUIPO A UTILIZAR.

Para la localización del punto de partida, así como de los demás puntos de referencia y de control del levantamiento topográfico en general, se utilizará el equipo de instrumentos de medición indicados a continuación según apliquen, esta lista no es limitativa y puede variar de acuerdo a las condiciones particulares que se presenten durante el desarrollo de los trabajos de campo:

A: Para control horizontal- estación Total tipo MED (Medición Electrónica de Distancias), con una desviación estándar de 3 mm + 2 ppm por medición de distancia.(como mínimo)

B: Para control vertical – Nivel automático de precisión montado sobre tripié, con una desviación estándar ± 2 ppm por medición de distancia.

C: Cintas métricas de 20 y 30 metros.

D: Plomadas de punto

E: Estadales de madera y/o metálicos y prismas.

PRECISIÓN DE LOS TRABAJOS.

El objetivo final que se requiere es que el polígono quede como una figura geométrica perfecta, por lo cual deberá comprobarse el cierre angular y el cierre lineal.

A: Cierre Angular: de acuerdo a la medición de los ángulos interiores o exteriores igual a $(180^\circ \times n-2)$ interiores, $(180^\circ \times n+2)$ exteriores y aplicar la tolerancia de acuerdo a la precisión del aparato $T = 1'' \sqrt{n}$

B: Cierre Lineal: Se debe cumplir y demostrar en base a la condición para que un polígono cierre linealmente, que la suma algebraica de las proyecciones de sus lados sobre dos ejes rectangulares, sea nula, independientemente en cada eje, con una precisión de 1:50,000 como mínimo.

C: Todo esto deberá respaldarse en la memoria de cálculo correspondiente

TRABAJOS DE GABINETE.

Incluyen la elaboración de las Memorias de cálculos, planos de plantas topográficas y planos de secciones y detalles y la elaboración de croquis con información de levantamientos especiales.

INFORME FINAL.

A: El informe constará de la memoria de cálculo, del reporte topográfico y de los registros de campo.

B: Las memorias realizadas por el contratista, deben incluir como mínimo lo indicado a continuación.

- Hoja frontal de control
- Índice
- Descripción
- Datos de partida
- Referencia
- Planimetría
- Altimetría
- Levantamientos de detalle.
- Lista de planos generados.

PLANOS.

En la elaboración de los planos, se debe tomar en cuenta lo indicado a continuación:

A: Planos de Planta Topográfica

Deben incluir la cuadrícula de coordenadas a una equidistancia tal que la cuadrícula resultante en un plano de tamaño estándar, sea de 10 cm x 10 cm, el Norte de construcción y el ángulo de inclinación entre ellos, cuadro de construcción, así como el croquis de localización y la escala gráfica.

La representación de los elementos levantados, se hará atendiendo a lo indicado a continuación:

En edificios se indicaran en planta las coordenadas de dos de sus esquinas

- Se deberán indicar las diferentes áreas de acuerdo con su servicio y tipo de superficie de piso terminado, indicando niveles y límites; caminos, calles.
- La altimetría se representará mediante curvas de nivel, con equidistancias verticales de 25 cm. Debe también representarse cada punto levantado con su elevación.
- La escala a utilizar se definirá en función de la cantidad de información que contendrá el plano, usando escalas comerciales para que esto sea claro.

B: Planos de secciones y detalles:

- Las secciones transversales deberán indicar los elementos que la componen, dimensiones, elevaciones y pendientes. Estos perfiles se dibujaran a escala, haciendo la escala vertical 2, 5 o 10 veces mayor que la escala horizontal.
- Los detalles que sean necesarios para mayor comprensión de las plantas topográficas, podrán ser o no escalados, según se requiera.
- COMIMSA Proporcionara todo lo correspondiente a los logotipos, marcos y pies de plano correspondientes, para le elaboración de dichos planos.

El informe final se entregara en tres juegos de forma electrónica ejecutable word 2007 y dwg 2010, según sea el caso. la presentación será mediante dos carpetas físicas conteniendo todos los trabajos realizados y mencionados en los renglones de arriba, además de contener caratula, lomo, portada, índice, introducción, conclusiones y recomendaciones, reporte fotográfico, en hojas membretadas con el logo de COMIMSA, sin tachaduras ni enmendaduras.

REQUISITOS DE ESTUDIOS TOPOGRÁFICOS.

Siempre que se ejecute cualquier Levantamiento Topográfico; se debe cumplir con lo siguiente:

Se deben entregar las libretas numeradas y la información obtenida directamente del equipo topográfico utilizado, tituladas con nombre, N° de proyecto, y fecha, foliadas e indicando en cada libreta: (En caso de ser libreta electrónica, COMIMSA solita dichos datos, tanto de manera impresa, como de manera digital, "Datos en crudos" del levantamiento).

A. Datos de los Responsables del Levantamiento e integrantes de la brigada.

NOMBRE	CARGO	RFC	FIRMA
	Topógrafo		
	Cadenero de 1a		
	Cadenero de 2a		
	Chofer		
	Obreros		

B. Datos de los aparatos empleados en el Levantamiento

TIPO DE APARATO	MARCA	Nº DE SERIE	APROXIMACIÓN	NÚM. DE CERTIFICADO DE MANTENIMIENTO
Equipo GPS				
Estación total				
Nivel fijo montado sobre tripie				
Cintas métricas de 20 y 30 metros, no metálicas				
Plomadas de punto (opcional)				
Estadales de madera y/o plástico y prismas.				

(Los datos anteriores COMIMSA los requerirá con días de anticipación, antes de comenzar con los trabajos solicitados, para los permisos correspondientes, para la entrada y salida de la terminal, tanto del personal que laborara, así como del equipo y/o equipos a utilizar).

C. Anexar certificado de mantenimiento (vigente), de cada aparato empleado.

D. Croquis aclaratorios de los datos levantados, los cuales deben estar dibujados a un costado de los mismos datos (en la página opuesta); si hubiese aclaraciones escritas, registrarlas en el renglón inmediato inferior al dato, con letra y números claros. (Todo esto de ser necesario, como parte del levantamiento a detalle que se requiera).

E. Datos Planimétricos del levantamiento de campo, referidos al sistema de Coordenadas UTM, y fecha.

F. Datos Altimétricos del levantamiento de campo, referidos al Banco de Nivel que sirvió de referencia, y fecha.

G. Las plantillas de cálculo deben contener los ángulos y distancias medidas, idénticas a las a los datos de las libretas de campo, todas las columnas de cálculo necesarias para definir ángulos y distancias horizontales, funciones trigonométricas, proyecciones iniciales, compensaciones en "X" y en "Y", proyecciones corregidas, coordenadas definitivas, cálculo del área y al pié de las planillas de cálculo. Se deberá destacar el renglón de sumas y en renglones inferiores el cierre angular comparándolo con la tolerancia angular; el cierre lineal comparándolo con la tolerancia lineal. Anexar el cálculo de coordenadas UTM a planas.

(Dichos cálculos están sujetos al nivel de precisión de los trabajos, en caso de haber obtenido una precisión mayor a la requerida por parte de COMIMSA, 1:50,000, se determinara realizar el cierre en automático de la poligonal por medio del equipo "Estación Total" para realizar la repartición del error de cierre de la poligonal, entre la longitud de la misma, para así poder realizar el cierre de la poligonal ajustada en ceros, todo esto deberá ser sustentado por medio del reporte directo de los "Datos en Crudo de la Estación Total"). Como se muestra en las FIGURAS No. 3 y No.4.

```

771 Note: Nro. serie colector de datos: C933684
772 Note: Activating Total Station: NIVO_ONBOARD
773 Note: Fecha: 08-21-2012 Hora: 14:31:53
774 Note: Inicio ajuste: Ajuste poligonal
775 Note: Ajuste Compass
776 Note: Poligonal cerrada
777 Note: Original
778 Note: Distancia error: 0.007
779 Note: Acimut error: 238.241622
780 Note: Precisión: 1:108944
781 Note: Longitud: 718.917
782 Note: Perimetro: 718.924
783 Note: Ajustado
784 Note: Distancia error: 0.000
785 Note: Acimut error:
786 Note: Precisión: Perfecto
787 Note: Longitud: 718.917
788 Note: Perimetro: 718.917
789 Note: Punto poligonal
790 Note: El primer punto (A) es siempre fijo.
791 Note: Punto poligonal
792 Adjusted Point: Point Name: B Northing: 1979964.7272
1056.551037m Elevation: 13.740851m Description: est

```

FIGURA No.3

Ejemplo de reporte generado de datos en crudo por parte de la Estación Total, indicando como se puede apreciar el error de cierre que es de 7mm y en color amarillo la precisión obtenida que fue de 1:108,944.00, superando esta precisión el doble de la solicitada por parte de COMIMSA.

```

771 Note: Nro. serie colector de datos: C933684
772 Note: Activating Total Station: NIVO_ONBOARD
773 Note: Fecha: 08-21-2012 Hora: 14:31:53
774 Note: Inicio ajuste: Ajuste poligonal
775 Note: Ajuste Compass
776 Note: Poligonal cerrada
777 Note: Original
778 Note: Distancia error: 0.007
779 Note: Acimut error: 238.241622
780 Note: Precisión: 1:108944
781 Note: Longitud: 718.917
782 Note: Perimetro: 718.924
783 Note: Ajustado
784 Note: Distancia error: 0.000
785 Note: Acimut error:
786 Note: Precisión: Perfecto
787 Note: Longitud: 718.917
788 Note: Perimetro: 718.917
789 Note: Punto poligonal
790 Note: El primer punto (A) es siempre fijo.
791 Note: Punto poligonal
792 Adjusted Point: Point Name: B Northing: 1979964.727288m Easting:
481056.551037m Elevation: 13.740851m Description: est
793 Note: Punto poligonal

```

TOMO LA DECISION POR PARTE DE LA SUPERVISION DE TOPOGRAFIA POR PARTE DE COMIMSA EN NO EXIGIR CALCULO PARA EL CIERRE DE ESTA DEBIDO A LA PRECISION OBTENIDA QUE COMO SE MUESTRA ES DE 1:108,944, CUANDO PARA LOS ESTUDIOS DE TOPOGRAFIA SE EXIGE UNA PRECISION DE 1:50,000, COMO NOS PODEMOS DAR CUENTA LA PRECISION OBTENIDA POR LA SUBCONTRATISTA SUPERA EL DOBLE DE PRECISION, POR LO CUAL NO SE CREYO CONVENIENTE EL REALIZAR UN CALCULO PARA UN ERROR DE (7 mm EN UNA LONGITUD DE 718.917 ml=0.00000974ml)

NOTA IMPORTANTE: AL REALIZAR EL CIERRE DE LA POLIGONAL SE LLEGO CON UN ERROR AQUI INDICADO(7 mm) POR TAL MOTIVO SE TOMO LA DECISION POR PARTE DE LA SUPERVISION DE COMIMSA, DE QUE EN AUTOMATICO EL EQUIPO (ESTACION TOTAL) REALIZARA LA REPARTICION DE LOS (7 mm) DE ERROR CON QUE SE LLEGO AL CIERRE DE LA POLIGONAL, POR LO TANTO EL ERROR DE 7 mm SE REPARTIO EN UNA LONGITUD DE 718.917 ml SIENDO ESTO = 0.00000974 POR METRO LINEAL, Y ASI PODER LLEGAR AL CIERRE DE ESTA EN 0.000 COMO AQUI SE APRECIA EN ESTE REPORTE CON UN CIERRE EN POLIGONAL AJUSTADO A 0.000

FIGURA No.3

Ejemplo de reporte generado de datos en crudo por parte de la Estación Total, indicando error de cierre, precisión de los trabajos, así como el ajuste que se realizó para el cierre de la misma en ceros.

REQUERIMIENTOS ADICIONALES PARA LA EJECUCIÓN DE LOS ESTUDIOS DE TOPOGRAFÍA.

- A).- En la realización del trabajo con entregas parciales de información preliminar para inicio de los trabajos de ingeniería. (COMIMSA indicará las fechas de entrega de información)
- B).- Los tiempos de Entrega Final del Estudio de Topografía serán de 5 semanas Corriendo a partir del día en que COMIMSA le indique a la subcontratista presentarse a laborar en la TDGL.
- C).- El personal asignado deberá apegarse a los lineamientos del sitio y son:
 - Laborar de lunes a viernes en horario normal.
 - Cumplir con las Normas de Seguridad Industrial.
 - Cumplir con los trámites de acceso del personal, así como de las herramientas de trabajo, el vehículo debe contar con matachispas así como el chofer deberá contar con licencia de manejo vigente para ingresar a la TDGL.

Es importante mencionar que se debe llevar equipo de seguridad, casco con barbiquejo, botas con casquillo, lentes de seguridad, tapones auditivos y overol color naranja (100 % algodón) para poder acceder a las instalaciones de la TDGL. (Indispensable)

D).-El traslado del personal y del equipo hasta el sitio de los levantamientos, serán por cuenta de la subcontratista (Empresa a realizar los trabajos como parte del Estudio Topográfico)

E).-El personal deberá asistir al curso de seguridad previo al acceso a las instalaciones de PEMEX.

F).-Todo el personal que ingrese a las instalaciones de la TDGL deberá estar inscrito en el seguro social.

G).-El vehículo deberá contar con seguro vehicular vigente para poder ingresar a las instalaciones de la TDGL.

H).-Considerar tiempos muertos para la realización de trámites de permisos para el acceso a las instalaciones de la TDGL.

I).-No se manejan anticipos y la forma de pago es a contra entrega de todos los trabajos como parte del Estudio Topográfico de la TDGL con su previa revisión y aceptación de estos, una vez ingresada y aceptada la factura en las oficinas de COMIMSA en Saltillo, Coahuila, correrán 15 días hábiles para recibir el pago correspondiente a los trabajos realizados por parte de la subcontratista.

J).-El contratista deberá considerar la renta de sanitarios portátiles para los trabajos a realizarse en la TDGL.

K).- La revisión y entrega de la documentación del estudio deberán hacerse en las oficinas de COMIMSA de la Ciudad de México, por el ingeniero responsable de la compañía, por lo que se deberá considerar los viajes que sean necesarios a dichas oficinas.

NOMBRE Y FIRMA DEL REPRESENTANTE LEGAL

ANEXO 12
MANIFIESTO DE CUMPLIMIENTO DE NORMAS

Invitación a Cuando menos Tres Personas No.	IA-0389IA003-N218-2013
---	------------------------

(Lugar y Fecha de
Expedición)

Corporación Mexicana de Investigación en Materiales S.A. de C.V.
Presente.-

_____ (Nombre del Representante y/o Nombre de la Persona Física) En mi carácter de Representante Legal de la
empresa _____ (Razón Social y/o nombre de la Persona Física) _____ .

Manifiesto a nombre de mi representada, que será obligación exclusiva de mi representada el cumplir fielmente con todos los lineamientos especificados en las Normas Mexicanas Aplicables a la prestación de este servicio, Normas técnicas para levantamientos geodésicos (INEGI), Normas técnicas para levantamientos geodésicos y sus reformas y adiciones (INEGI), la nueva red geodésica nacional activa (INEGI) <http://www.onncce.org.mx/fichas/NMX-C-431-ONNCCE-2002.pdf>, durante la vigencia del contrato objeto de la presente Invitación a Cuando menos Tres, eximiendo de toda responsabilidad legal, administrativa y/o de cualquier índole a la Corporación Mexicana de Investigación en Materiales S.A. de C.V., en caso de incumplimiento al requisito estipulado en el numeral 3.14 de esta convocatoria, mismo que es relativo a las Normas Oficiales aplicables al servicio objeto de esta Invitación.

(Nombre y Firma)

Representante Legal

(Razón Social y/o Nombre de la Persona Física)

Presentar este anexo en papel membretado de la empresa, firmada por representante legal
Incluir en la documentación legal, administrativa y financiera

FORMATO SUGERIDO ANEXO 13

RELACIÓN DE CONTRATOS O PEDIDOS PARA ACREDITAR LA EXPERIENCIA DEL LICITANTE

Invitación a Cuando menos Tres Personas No.	IA-0389IA003-N218-2013
---	------------------------

(Lugar y Fecha de Expedición)

No.	Nombre y/o razón social del cliente	Giro de la empresa	Nombre del responsable	Puesto	Dirección,	Teléfono	Dirección de correo electrónico	Referencia del contrato, pedido u orden de compra (número)	Monto del mismo	Duración del Contrato	Observaciones

Nota:

Añadir tantos renglones como sean necesarios.

Para la columna "duración del contrato#" considere indicar el dato en función de cantidad de días, semanas, meses, años, ejemplo: 2 semanas, 3 meses, etc.

Este documento no supe a la presentación del documento que ampare la contratación indicada (contrato, pedido u órdenes de compra en los que se pueda identificar la información que se requiere verificar, en caso de que un contrato, pedido u orden de compra se indique en esta relación y no se presente el documento físico, este se tendrá como no presentado y no se considerara dentro de la asignación de puntos.

(Nombre y Firma)

Representante Legal

(Razón Social y/o Nombre de la Persona Física)

Presentar este anexo en papel membretado de la empresa.
Incluir en la documentación técnica.

El presente documento podrá ser usado para acreditar el rubro de experiencia, se aceptara solamente si esta expedido en papel membretado de los clientes del licitante, y cuente con datos que permitan la localización del mismo

(Lugar y Fecha de Expedición)

Corporación Mexicana de Investigación en Materiales S.A. de C.V.
Lic. Manuel Valdes Alvarado
Gerente de Recursos Materiales
Presente.-

Por medio de la presente. Manifiesto que la empresa (NOMBRE DEL LICITANTE) Fue contratada por mi representada (NOMBRE DE LA PERSONA FISICA O MORAL QUE CONTRATO AL LICITANTE) para la prestación del servicio de (DETALLAR EL TIPO DE SERVICIO CONTRATADO Y QUE DEBERA CORRESPONDER A LOS INDICADOS).

Dicho servicio tuvo vigencia del ____ (Fecha de Inicio) ____ al ____ (Fecha de Termino o en su caso indicar si el contrato aun esta vigente) ____ de ____ (Año) ____

(Nombre y Firma)
de la persona moral o física que haya contratado al
licitante

Presentar este anexo en papel membretado de la empresa, firmada por representante legal

Este documento deberá estar expedido en papel membretado de quien lo emite (persona física o moral que haya contratado al licitante) y deberá contar con domicilio completos, teléfonos y preferentemente el correo electrónico de quien lo firma

De no contar con lo anterior, no será considerado para la evaluación, de la misma forma no se considerara el documento si el tipo de servicio no corresponde a los servicios indicados en el numeral de referencia 3.19

Se podrá presentar este documento en sustitución de los contratos que se indican

FORMATO SUGERIDO ANEXO 14

RELACIÓN DE CONTRATOS O PEDIDOS PARA ACREDITAR LA ESPECIALIDAD DEL LICITANTE

Invitación a Cuando menos Tres Personas No.	IA-0389IA003-N218-2013
---	------------------------

(Lugar y Fecha de Expedición)

No.	Nombre y/o razón social del cliente	Giro de la empresa	Nombre del responsable	Puesto	Dirección,	Teléfono	Dirección de correo electrónico	Referencia del contrato, pedido u orden de compra (número)	Monto del mismo	Fecha de Inicio del Contrato	Fecha de Terminación del Contrato.

Nota:

Añadir tantos renglones como sean necesarios.

Este documento no supe a la presentación del documento que ampare la contratación indicada (contrato, pedido u órdenes de compra en los que se pueda identificar la información que se requiere verificar, en caso de que un contrato, pedido u orden de compra se indique en esta relación y no se presente el documento físico, este se tendrá como no presentado y no se considerara dentro de la asignación de puntos.

(Nombre y Firma)

Representante Legal

(Razón Social y/o Nombre de la Persona Física)

Presentar este anexo en papel membretado de la empresa.
Incluir en la documentación técnica.

El presente documento podrá ser usado para acreditar el rubro de especialidad, se aceptara solamente si esta expedido en papel membretado de los clientes del licitante, y cuente con datos que permitan la localización del mismo

(Lugar y Fecha de Expedición)

Corporación Mexicana de Investigación en Materiales S.A. de C.V.
Lic. Manuel Valdes Alvarado
Gerente de Recursos Materiales
Presente.-

Por medio de la presente. Manifiesto que la empresa (NOMBRE DEL LICITANTE) Fue contratada por mi representada (NOMBRE DE LA PERSONA FISICA O MORAL QUE CONTRATO AL LICITANTE) para la prestación del servicio de (DETALLAR EL TIPO DE SERVICIO CONTRATADO).

Dicho servicio tuvo vigencia del ____ (Fecha de Inicio) al ____ (Fecha de Termino) de __ (Año) ____

(Nombre y Firma)
de la persona moral o física que haya contratado al
licitante

Presentar este anexo en papel membretado de la empresa, firmada por representante legal

Este documento deberá estar expedido en papel membretado de quien lo emite (persona física o moral que haya contratado al licitante) y deberá contar con domicilio completos, teléfonos y preferentemente el correo electrónico de quien lo firma

De no contar con lo anterior, no será considerado para la evaluación, de la misma forma no se considerara el documento si el tipo de servicio no corresponde a los servicios indicados en el numeral de referencia 3.20 y si aun se encuentra vigente se podrá considerar para el rubro de experiencia, pero no para el de especialidad

Se podrá presentar este documento en sustitución de los contratos que se indican

FORMATO SUGERIDO ANEXO 15

RELACIÓN DE CONTRATOS O PEDIDOS PARA ACREDITAR EL CUMPLIMIENTO DE CONTRATOS

Invitación a Cuando menos Tres Personas No.	IA-0389IA003-N218-2013
---	------------------------

(Lugar y Fecha de Expedición)

No.	Nombre y/o razón social del cliente	Giro de la empresa	Nombre del responsable	Puesto	Dirección,	Teléfono	Dirección de correo electrónico	Referencia del contrato, pedido u orden de compra (número))	Monto del mismo	Fecha de Termino del Contrato.

Nota:

Añadir tantos renglones como sean necesarios.

Este documento no supe a la presentación del documento que ampare la contratación indicada (contrato, pedido u órdenes de compra) en los que se pueda identificar la información que se requiere verificar así como del documento en el que conste se debido cumplimiento, en caso de que un contrato, pedido u orden de compra se indique en esta relación y no se presente el documento físico, este se tendrá como no presentado y no se considerara dentro de la asignación de puntos.

(Nombre y Firma)

Representante Legal

(Razón Social y/o Nombre de la Persona Física)

Presentar este anexo en papel membretado de la empresa.
Incluir en la documentación técnica.

El presente documento podrá ser usado para acreditar el rubro de cumplimiento de contratos se aceptara solamente si esta expedido en papel membretado de los clientes del licitante, y cuente con datos que permitan la localización del mismo

(Lugar y Fecha de Expedición)

Corporación Mexicana de Investigación en Materiales S.A. de C.V.
Lic. Manuel Valdes Alvarado
Gerente de Recursos Materiales
Presente.-

Por medio de la presente. Manifiesto que la empresa (NOMBRE DEL LICITANTE) Fue contratada por mi representada (NOMBRE DE LA PERSONA FISICA O MORAL QUE CONTRATO AL LICITANTE) para la prestación del servicio de (DETALLAR EL TIPO DE SERVICIO CONTRATADO).

Dicho servicio tuvo vigencia del ____ (Fecha de Inicio)___ al ____ (Fecha de Termino)_____ de __ (Año)___

De la misma forma manifiesto que el proveedor dio total cumplimiento a todas y cada una de sus obligaciones para con mi representada, sin que existiesen incumplimientos de ningún tipo durante la prestación del servicio el cual fue otorgado a antera satisfacción de mi representada.

(Nombre y Firma)
de la persona moral o física que haya contratado al
licitante

Presentar este anexo en papel membretado de la empresa, firmada por representante legal
Este documento deberá estar expedido en papel membretado de quien lo emite (persona física o moral que haya contratado al licitante) y deberá contar con domicilio completos, teléfonos y preferentemente el correo electrónico de quien lo firma

De no contar con lo anterior, no será considerado para la evaluación, de la misma forma no se considerara el documento si el tipo de servicio no corresponde a los servicios indicados en el numeral de referencia 3.21 y si aun se encuentra vigente se podrá considerar para el rubro de experiencia, pero no para el de cumplimiento de contratos

Se podrá presentar este documento en sustitución de los contratos que se indican

CORPORACIÓN MEXICANA DE INVESTIGACIÓN EN MATERIALES, S.A. DE C.V.
INVITACIÓN A CUANDO MENOS TRES NO. XX-XXXXXXXXXX-XXXX-2013
“PROPUESTA ECONÓMICA” ANEXO 16
“SERVICIOS DE ESTUDIOS DE TOPOGRAFÍA”

NOMBRE DEL LICITANTE: _____
LUGAR Y FECHA DE EXPEDICIÓN: _____

PARTIDA	Concepto	UNIDAD DE MEDIDA	CANTIDAD REQUERIDA	COSTO UNITARIO ANTES DE IVA (MN)	TOTAL ANTES DE IVA (MN)
1	ESTUDIO DE TOPOGRAFÍA DE LA TERMINAL DE DISTRIBUCIÓN DE GAS LICUADO (T.D.G.L) PUEBLA, PUEBLA. CONFORME A LAS ESPECIFICACIONES Y ALCANCES DE LA PROPUESTA TÉCNICA	Servicio	1		
2	ESTUDIO DE TOPOGRAFÍA DE LA TERMINAL DE DISTRIBUCIÓN DE GAS LICUADO (T.D.G.L) POZA RICA, VERACRUZ. CONFORME A LAS ESPECIFICACIONES Y ALCANCES DE LA PROPUESTA TÉCNICA	Servicio	1		
Subtotal					
IVA					
Total					
1.- PRECIOS	Fijos EN LA PROPUESTA DEBERÁN ESTAR DESGLOSADOS LOS COSTOS DE CADA UNO DE LOS CONCEPTOS Y PARTIDAS INTEGRANTES DEL ESTUDIO DE TOPOGRAFÍA (ANEXO 11)				
2.- CONDICIONES DE PAGO	20 Días RF				
3.- MONEDA EN LA QUE DEBERÁ PRESENTARSE LA PROPUESTA	Moneda Nacional (Peso Mexicano)				
3.- Gastos y traslados	Manifiesto que mi representada correrá con todos los gastos necesarios para el desarrollo de los trabajos en el sitio indicado en esta convocatoria, así como todos aquellos en que se incurra para las revisiones que sean requeridos en las Instalaciones de la Gerencia Región Centro de COMIMSA				

Nombre y firma del Representante Legal

MODELO DE PEDIDO Y/O CONTRATO
(INFORMATIVO)

Nota:

Tratándose de prestación de servicios, la adjudicación se formalizara mediante un contrato de prestación de servicios.

Tratándose de suministro de bienes, la adjudicación se formalizara mediante un pedido

CONTRATO ABIERTO DE PRESTACIÓN DE SERVICIOS QUE CELEBRAN POR UNA PARTE CORPORACIÓN MEXICANA DE INVESTIGACIÓN EN MATERIALES, S.A. DE C.V., A QUIEN EN LO SUCESIVO SE LE DENOMINARÁ COMO "COMIMSA" REPRESENTADA EN ESTE ACTO POR EL ING. ALIMAGDIEL SAMUEL COLUNGA URBINA, EN SU CARÁCTER DE DIRECTOR DE ADMINISTRACIÓN Y APODERADO, Y POR LA OTRA PARTE _____, A QUIEN SE DENOMINARÁ EN LO SUCESIVO Y PARA LOS EFECTOS DE ESTE CONTRATO COMO "EL PROVEEDOR", REPRESENTADO EN ESTE ACTO POR _____, EN SU CARÁCTER DE (REPRESENTANTE LEGAL O APODERADO) DE ACUERDO CON LAS SIGUIENTES DEFINICIONES, DECLARACIONES Y CLÁUSULAS:

DEFINICIONES

PARA LOS EFECTOS DEL PRESENTE CONTRATO SE ENTENDERÁ POR:

1. "COMIMSA" A: CORPORACIÓN MEXICANA DE INVESTIGACIÓN EN MATERIALES, S.A. DE C.V.
2. "EL PROVEEDOR" A: _____.
3. "LA LEY" A: LA LEY DE ADQUISICIONES, ARRENDAMIENTOS Y SERVICIOS DEL SECTOR PÚBLICO.
4. "EL REGLAMENTO" AL: REGLAMENTO DE LA LEY DE ADQUISICIONES, ARRENDAMIENTOS Y SERVICIOS DEL SECTOR PÚBLICO.

I. DECLARA "COMIMSA" POR CONDUCTO DE SU APODERADO:

I.1. QUE SU REPRESENTADA ES UNA ENTIDAD PARAESTATAL DE LA ADMINISTRACIÓN PÚBLICA FEDERAL EN SU MODALIDAD DE EMPRESA DE PARTICIPACIÓN ESTATAL MAYORITARIA CON PERSONALIDAD JURÍDICA Y PATRIMONIO PROPIOS, CONSTITUIDA COMO SOCIEDAD ANÓNIMA DE CAPITAL VARIABLE, SEGÚN ESCRITURA PÚBLICA NÚMERO 33,992, CON FECHA 13 DE DICIEMBRE DE 1991, ANTE LA FE DEL LICENCIADO CECILIO GONZÁLEZ MÁRQUEZ, TITULAR DE LA NOTARÍA PÚBLICA NÚMERO 151, EN EJERCICIO EN EL DISTRITO FEDERAL, INSCRITA EN EL REGISTRO PÚBLICO DE COMERCIO EN EL FOLIO MERCANTIL NÚMERO: 159,709; REGISTRO DE CAJA: 222,434, EL 25 DE JUNIO DE 1992, EN MÉXICO, D.F.

I.2. QUE TIENE POR OBJETO REALIZAR INVESTIGACIÓN, ESTUDIOS, PROYECTOS TECNOLÓGICOS, PROYECTOS DE INGENIERÍA Y SERVICIOS TÉCNICOS, QUE PERMITAN FORTALECER AL SECTOR INDUSTRIAL Y DE LA INGENIERÍA PARA LA INFRAESTRUCTURA, MEDIANTE LA GENERACIÓN, ASIMILACIÓN Y TRANSFERENCIA DE CONOCIMIENTO ÚTIL A LOS SECTORES PÚBLICO Y PRIVADO, EN LAS ÁREAS DE INGENIERÍA DE MATERIALES, INGENIERÍA DE MANUFACTURA, INGENIERÍA DE PROYECTOS, INGENIERÍA AMBIENTAL, INGENIERÍA QUÍMICA, INGENIERÍA DE PROCESOS, INGENIERÍA EN TECNOLOGÍAS DE INFORMACIÓN Y COMUNICACIONES, COMO ÁREAS DE SU ESPECIALIDAD, ENTRE OTRAS, ASÍ COMO CUALQUIER ACTIVIDAD RELACIONADA CON LA EJECUCIÓN DE SU OBJETO.

I.3. QUE TIENE CAPACIDAD JURÍDICA PARA CONTRATAR Y OBLIGARSE AL TENOR DE ESTE CONTRATO Y QUE DISPONE DE LA ORGANIZACIÓN Y ELEMENTOS SUFICIENTES PARA ELLO.

I.4. QUE ACREDITA SU PERSONALIDAD Y FACULTADES PARA CELEBRAR EL PRESENTE CONTRATO EN TÉRMINOS DE LA ESCRITURA PÚBLICA NÚMERO 103, DE FECHA 24 DE MARZO DE 2009, OTORGADO ANTE LA FE DEL NOTARIO PÚBLICO NÚMERO 21, EN EJERCICIO EN LA CIUDAD DE SALTILLO, COAHUILA, LIC. FERNANDO AGUIRRE VALDÉS, E INSCRITA EN EL REGISTRO PÚBLICO DE LA PROPIEDAD Y DE COMERCIO DE LA CIUDAD DE MÉXICO, D.F. BAJO EL FOLIO MERCANTIL No. 159709* CON FECHA 1° DE MARZO DE 2010.

I.5. QUE TIENE LA EXPERIENCIA, RECURSOS, CAPACIDAD TÉCNICA Y FINANCIERA PARA CUMPLIR CON LAS OBLIGACIONES DERIVADAS DE ESTE CONTRATO.

I.6. QUE SEÑALA SU DOMICILIO PARA FINES DEL PRESENTE CONTRATO, EL UBICADO EN CALLE CIENCIA Y TECNOLOGÍA No. 790, FRACCIONAMIENTO SALTILLO 400, CÓDIGO POSTAL 25290, EN SALTILLO, COAHUILA.

I.7. QUE TIENE COMO REGISTRO FEDERAL DE CONTRIBUYENTES EL SIGUIENTE: **CMI-911213-6K2**.

I.8. QUE ATENTO A LO ESTABLECIDO EN EL PROGRAMA NACIONAL DE RENDICIÓN DE CUENTAS, TRANSPARENCIA Y COMBATE A LA CORRUPCIÓN 2008-2012, PUBLICADO EN EL DIARIO OFICIAL DE LA FEDERACIÓN EL 11 DE DICIEMBRE DE 2008, ESTA ENTIDAD SE ENCUENTRA COMPROMETIDA A REALIZAR SUS OBJETIVOS Y ADMINISTRAR SUS RECURSOS HUMANOS Y FINANCIEROS CON ESFUERZO, EFICIENCIA, EFICACIA Y PROBIDAD, ASÍ COMO FORTALECER LA TRANSPARENCIA Y EL ARRAIGO DE UNA CULTURA FRONTAL A LA CORRUPCIÓN, A EFECTO DE ELEVAR LA CONFIANZA DE LA SOCIEDAD EN LAS INSTITUCIONES GUBERNAMENTALES.

I.9. QUE LA ADJUDICACIÓN DEL PRESENTE CONTRATO SE REALIZÓ A TRAVÉS DEL PROCESO DE ___(LICITACIÓN PÚBLICA-26 FRACCIÓN I, INVITACIÓN A CUANDO MENOS TRES PERSONAS-26 FRACCIÓN II O ADJUDICACIÓN DIRECTA-26 FRACCIÓN III O 42 SEGUNDO PÁRRAFO)___.

LO ANTERIOR DE ACUERDO CON LO DISPUESTO EN EL ARTÍCULO ___ DE "LA LEY".

NOTA: EL PÁRRAFO QUE ANTECEDE ÚNICAMENTE SE INCLUIRÁ CUANDO SE HAYA ADJUDICADO EL CONTRATO EN FORMA DIRECTA AL AMPARO DEL ARTÍCULO 41 Ó 42 DE LA LEY, BAJO EL ENTENDIDO QUE SE TENDRÁ QUE SEÑALAR EL NÚMERO DE LA FRACCIÓN QUE CORRESPONDA EN EL CASO DEL ARTÍCULO 41.

I.10. QUE CUENTA CON LA SUFICIENCIA PRESUPUESTAL PARA CUBRIR LOS GASTOS DERIVADOS DEL PRESENTE CONTRATO, CUYOS RECURSOS DESTINADOS A LA CONTRATACIÓN DEL SERVICIO ESTÁN AUTORIZADOS EN EL PRESUPUESTO DEL EJERCICIO FISCAL DEL PRESENTE AÑO, DE ACUERDO A LO ESTABLECIDO EN EL ARTÍCULO 45 FRACCIÓN III DE "LA LEY".

I.11. QUE SE HA DESIGNADO A _____, EN SU CARÁCTER DE ___(SEÑALAR EL CARGO)___, COMO EL SERVIDOR PÚBLICO QUE FUNGIRÁ COMO RESPONSABLE DE ADMINISTRAR Y VIGILAR EL CUMPLIMIENTO DE LAS OBLIGACIONES A CARGO DE "EL PROVEEDOR".

I.12. QUE CUENTA CON LA ACEPTACIÓN PRESUPUESTAL Y CON LA DISPONIBILIDAD DE RECURSO SUFICIENTE PARA EL PAGO DEL OBJETO DE ESTE CONTRATO, EN LA PARTIDA DEL PRESUPUESTO _____ CORRESPONDIENTE A _____, CON CARGO AL PROYECTO INTERNO DE "COMIMSA" No. _____.

II. DECLARA "EL PROVEEDOR" POR CONDUCTO DE SU (REPRESENTANTE LEGAL O APODERADO):

II.1. QUE ACREDITA SU EXISTENCIA CON LA ESCRITURA PÚBLICA No. _____ DE FECHA _____, OTORGADA ANTE LA FE DEL NOTARIO PÚBLICO No. _____ DE LA CIUDAD DE _____, E INSCRITA EN EL REGISTRO PÚBLICO DE LA PROPIEDAD Y DEL COMERCIO DE LA CIUDAD DE _____, BAJO EL FOLIO MERCANTIL No. _____, DE FECHA. _____.

II.2. QUE EL SR. _____ ACREDITA SU PERSONALIDAD COMO ___(REPRESENTANTE LEGAL O APODERADO)___ CON EL TESTIMONIO DE LA ESCRITURA PÚBLICA No. _____ DE FECHA _____, OTORGADA ANTE LA FE DEL NOTARIO PÚBLICO No. _____ DE LA CIUDAD DE _____.

II.3. QUE TIENE LOS CONOCIMIENTOS Y LA CAPACIDAD SUFICIENTES PARA LA EJECUCIÓN Y CUMPLIMIENTO DEL PRESENTE CONTRATO, DE ACUERDO A LOS REQUERIMIENTOS DE "COMIMSA" Y QUE SON OBJETO DE ESTE INSTRUMENTO.

II.4. QUE PARA LOS EFECTOS DEL PRESENTE CONTRATO SEÑALA COMO SU DOMICILIO, EL UBICADO EN EL INMUEBLE MARCADO CON EL NÚMERO _____, DE LA CALLE _____, COLONIA _____, C.P. _____, EN LA CIUDAD DE _____.

II.5. QUE SU REGISTRO FEDERAL DE CONTRIBUYENTES ES _____.

II.6. QUE BAJO PROTESTA DE DECIR VERDAD, MANIFIESTA QUE ACTUALMENTE NINGUNO DE SUS SOCIOS O EMPLEADOS DESEMPEÑAN EMPLEO, CARGO O COMISIÓN EN EL SERVICIO PÚBLICO DE LA ADMINISTRACIÓN PÚBLICA FEDERAL, Y ASIMISMO, QUE NO SE ENCUENTRAN INHABILITADOS EN LOS TÉRMINOS DE LA LEY FEDERAL DE RESPONSABILIDADES ADMINISTRATIVAS DE LOS SERVIDORES PÚBLICOS Y DE "LA LEY".

II.7. QUE NO SE ENCUENTRA DENTRO DE NINGUNO DE LOS SUPUESTOS CONTENIDOS EN LOS ARTÍCULOS 50 Y 60 DE "LA LEY" Y DEMÁS DISPOSICIONES APLICABLES QUE LE IMPIDAN CELEBRAR EL PRESENTE CONTRATO.

II.8. QUE DE ACUERDO CON LAS LEYES FISCALES Y OTROS ORDENAMIENTOS FEDERALES, MANIFIESTA QUE SE ENCUENTRA AL CORRIENTE EN EL CUMPLIMIENTO DE SUS OBLIGACIONES FISCALES, DE CONFORMIDAD CON LAS DISPOSICIONES TRIBUTARIAS VIGENTES.

II.9. QUE PARA LOS EFECTOS DEL ARTÍCULO 32-D DEL CÓDIGO FISCAL DE LA FEDERACIÓN, "EL PROVEEDOR" DECLARA QUE DE ACUERDO CON EL REQUERIMIENTO DE "COMIMSA", HA PRESENTADO EL "ACUSE DE RECEPCIÓN" CON EL QUE COMPROBABA QUE REALIZÓ LA SOLICITUD DE OPINIÓN PREVISTA EN LA REGLA 1.2.1.15 FRACCIÓN I DE LA RESOLUCIÓN MISCELÁNEA FISCAL PARA EL 2010 O AQUELLA QUE EN EL FUTURO LA SUSTITUYA.

III. DECLARAN "COMIMSA" Y "EL PROVEEDOR":

III.1. QUE SE RECONOCEN MUTUAMENTE LA PERSONALIDAD JURÍDICA CON QUE ACUDEN A LA CELEBRACIÓN DEL PRESENTE CONTRATO.

III.2. QUE EN VIRTUD DE LAS DECLARACIONES QUE ANTECEDEN, ES SU VOLUNTAD CELEBRAR EL PRESENTE CONTRATO OBLIGÁNDOSE RECÍPROCAMENTE EN SUS TÉRMINOS Y SOMETERSE A LO DISPUESTO EN LOS DIVERSOS ORDENAMIENTOS ENCARGADOS DE REGULAR LOS ACTOS JURÍDICOS DE ESTA NATURALEZA, QUE EN FORMA ENUNCIATIVA, MÁS NO LIMITATIVA SON, "LA LEY" Y SU REGLAMENTO.

EN MERITO DE LO ANTES EXPUESTO, LAS PARTES SE SUJETAN A LAS SIGUIENTES:

PRIMERA-. OBJETO DEL CONTRATO:

"EL PROVEEDOR" SE OBLIGA A PRESTAR A "COMIMSA" LOS SERVICIOS CONSISTENTES EN _____ LA REALIZACIÓN DE UN SERVICIO DE ESTUDIOS TOPOGRAFICOS _____

NOTA: SE DEBERÁ HACER UNA DESCRIPCIÓN COMPLETA Y PORMENORIZADA DE LOS SERVICIOS, INCLUYENDO SUS ESPECIFICACIONES Y EN EL "ANEXO DOS", SE DEBERÁ ESTABLECER EL PRECIO UNITARIO DE LOS MISMOS CUANDO ÉSTOS SEAN DE DOS O MÁS CLASES O TIPOS.

LO ANTERIOR, DE CONFORMIDAD CON LOS TÉRMINOS Y REFERENCIAS QUE INCLUYEN LA FECHA O PLAZO, LUGAR Y CONDICIONES DE ENTREGA DE LOS SERVICIOS Y QUE SE ESTABLECEN EN EL DOCUMENTO QUE SE ACOMPAÑA AL PRESENTE CONTRATO COMO "ANEXO UNO", MISMO QUE FIRMADO POR LAS PARTES FORMA PARTE INTEGRANTE DE ÉSTE INSTRUMENTO PARA TODOS LOS EFECTOS LEGALES A QUE HAYA LUGAR.

"EL PROVEEDOR" ACREDITA EN ESTE ACTO QUE CUENTA CON LA(S) SIGUIENTE(S) ____ (LICENCIAS O AUTORIZACIONES O PERMISOS) ____ NECESARIOS PARA LA PRESTACIÓN DE SERVICIOS OBJETO DEL PRESENTE INSTRUMENTO:

- 1. _____.
- 2. _____.
- 3. _____.

NOTA: EL PÁRRAFO QUE ANTECEDE SE INCLUIRÁ EN EL CONTRATO CUANDO "COMIMSA" TENGA CONOCIMIENTO QUE PARA LA PRESTACIÓN DE SERVICIOS SE DEBE CONTAR CON UNA LICENCIA O AUTORIZACIÓN O PERMISO DEL TITULAR DE LOS DERECHOS, EN CUYO CASO, EN LOS ESPACIOS DE LOS NUMERALES ANTES INDICADOS, SE DEBERÁ SEÑALAR CON PRECISIÓN EL TIPO DE LICENCIA O AUTORIZACIÓN O PERMISO QUE CONFORME A LAS DISPOSICIONES LEGALES APLICABLES SEA NECESARIO CONTAR PARA LA PRESTACIÓN DE LOS SERVICIOS. (EJEMPLO: LICENCIAS DE SOFTWARE, MARCAS, ACCIONES, FRANQUICIAS, ETC.).

SEGUNDA. - MONTO DEL CONTRATO:

LAS PARTES CONVIENEN QUE EL PRECIO DE LOS SERVICIOS OBJETO DEL PRESENTE CONTRATO SERÁ FIJO Y EL PRESUPUESTO MÍNIMO Y MÁXIMO QUE PODRÁ EJERCERSE SERÁ EL SIGUIENTE:

PRESUPUESTO MÍNIMO (M.N.)	PRESUPUESTO MÁXIMO (M.N.)
_____ MÁS I.V.A.	_____ MÁS I.V.A.
(/100 M.N.)	(/100 M.N.)

LOS GASTOS QUE SEAN REALIZADOS POR "EL PROVEEDOR" POR TRANSPORTACIÓN, ALIMENTACIÓN, HOSPEDAJE Y OTROS INHERENTES A LA REALIZACIÓN DE LOS SERVICIOS OBJETO DE PRESENTE CONTRATO, LE SERÁN CUBIERTOS, PREVIA AUTORIZACIÓN DE "COMIMSA" CON LA PRESENTACIÓN DE COMPROBANTES CORRESPONDIENTES QUE REUNAN LOS REQUISITOS FISCALES CON BASE EN LAS POLÍTICAS Y LINEAMIENTOS QUE EN MATERIA DE GASTOS A COMPROBAR TIENE ESTABLECIDOS "COMIMSA".

NOTA: ÉSTE PÁRRAFO SE INCLUIRÁ EN AQUELLOS CONTRATOS EN LOS QUE SE PACTE EL PAGO DE GASTOS DE TRANSPORTE, HOSPEDAJE Y COMIDAS.

"COMIMSA" OTORGA EN FAVOR DE **"EL PROVEEDOR"** UN ANTICIPO POR EL _____% (_____) DEL MONTO TOTAL DEL CONTRATO Y QUE EQUIVALE A LA CANTIDAD DE \$ _____ (_____), MISMA QUE SERÁ ENTREGADA A **"EL PROVEEDOR"** UNA VEZ QUE ÉSTE OTORQUE A FAVOR DE **"COMIMSA"** LA GARANTÍA CORRESPONDIENTE.

NOTA. ESTE PÁRRAFO SE INCLUIRÁ EN AQUELLOS CONTRATOS EN LOS QUE SE OTORQUE ANTICIPO AL PROVEEDOR, PARA TAL EFECTO SE RECOMIENDA QUE EL MONTO DEL ANTICIPO NO SEA MAYOR AL 50% DEL PRESUPUESTO MÍNIMO DEL CONTRATO.

TERCERA.- FORMA DE PAGO:

LAS PARTES CONVIENEN QUE LA PRESTACIÓN DE LOS SERVICIOS OBJETO DE ESTE CONTRATO, SE PAGARÁN POR **"COMIMSA"** PREVIO CUMPLIMIENTO DE LAS OBLIGACIONES A CARGO DE **"EL PROVEEDOR"** CON LA AUTORIZACIÓN EXPRESA DEL ÁREA SOLICITANTE Y ENTREGA DE LA FACTURA CORRESPONDIENTE QUE REUNA LOS REQUISITOS FISCALES RESPECTIVOS, A LOS **VEINTE DÍAS** NATURALES SIGUIENTES A LA FECHA DE SU PRESENTACIÓN Y DEBIDAMENTE SELLADA POR EL ÁREA RESPONSABLE DE LAS ADQUISICIONES.

EL PROGRAMA DE PAGOS QUEDA CONDICIONADO AL AVANCE Y ACEPTACIÓN DE LOS SERVICIOS, Y PRESENTACIÓN DE LAS FACTURAS CORRESPONDIENTES. ASÍ MISMO SE ESTIPULA QUE DE ACUERDO A LA NATURALEZA DE LOS SERVICIOS, ASÍ COMO DE LA DISPONIBILIDAD DE RECURSOS DE **"COMIMSA"**, SE PODRÁ MODIFICAR EL PROGRAMA DE PAGOS DE COMÚN ACUERDO CON **"EL PROVEEDOR"**. LOS PAGOS SE REALIZARÁN EN EL DOMICILIO DE **"COMIMSA"**.

EN CASO DE QUE **"COMIMSA"** LO JUZGUE CONVENIENTE, SOLICITARÁ A **"EL PROVEEDOR"** QUE LAS FACTURAS SEAN ACOMPAÑADAS DE LA DOCUMENTACIÓN QUE ACREDITE LA PROCEDENCIA DE SU PAGO, COMO PUEDEN SER, OFICIO DE ACEPTACIÓN O CONFORMIDAD DEL SERVIDOR PÚBLICO DESIGNADO POR **"COMIMSA"** EN EL PRESENTE CONTRATO COMO RESPONSABLE DE ADMINISTRAR Y VIGILAR EL CUMPLIMIENTO DE LAS OBLIGACIONES A CARGO DE **"EL PROVEEDOR"** O DEL ÁREA QUE, EN SU CASO, HAYA SUPERVISADO POR **"COMIMSA"**, LA ENTREGA DE LOS SERVICIOS.

LA APROBACIÓN DE LA FACTURA DE **"EL PROVEEDOR"** O CUALQUIER PAGO EFECTUADO BAJO EL PRESENTE CONTRATO, NO CONSTITUIRÁ UNA RENUNCIA DE LOS DERECHOS DE **"COMIMSA"** O UNA ACEPTACIÓN O APROBACIÓN DE CUALESQUIERA DE LOS TRABAJOS O LOS SERVICIOS, YA QUE **"COMIMSA"** SE RESERVA EXPRESAMENTE EL DERECHO DE RECLAMAR POR SERVICIOS FALTANTES, MAL EJECUTADOS O POR PAGO DE LO INDEBIDO.

LAS FACTURAS QUE **"EL PROVEEDOR"** EXPIDA A FAVOR DE **"COMIMSA"**, DEBERÁN ESTABLECER EL DOMICILIO FISCAL QUE ÉSTE SEÑALÓ EN EL CAPÍTULO DE DECLARACIONES DEL PRESENTE CONTRATO, INDICANDO ADEMÁS, EL CONCEPTO A PAGAR EN IDIOMA ESPAÑOL, EL DESGLOSE DE IMPUESTOS Y EL VALOR DE ÉSTOS.

ASÍ MISMO, LAS PARTES CONVIENEN QUE EN CASO DE APLICACIÓN DE PENAS CONVENCIONALES, DE ACUERDO A LO ESTABLECIDO EN ESTE INSTRUMENTO, **"COMIMSA"** PODRÁ CONDICIONAR PROPORCIONALMENTE EL PAGO DE LOS SERVICIOS, AL PAGO QUE DEBA EFECTUAR **"EL PROVEEDOR"** POR CONCEPTO DE PENAS CONVENCIONALES.

CUARTA.- VIGENCIA Y PRÓRROGAS AL CONTRATO:

"EL PROVEEDOR" SE OBLIGA A PRESTAR LOS SERVICIOS OBJETO DE ESTE CONTRATO, A PARTIR DEL _____ DE _____ DE _____ Y HASTA EL _____ DE _____ DE _____, DE CONFORMIDAD CON EL PROGRAMA ESTABLECIDO POR AMBAS PARTES, ASÍ COMO EN EL LUGAR Y CONDICIONES DE ENTREGA QUE SE ENCUENTRAN ESTIPULADOS DENTRO DEL DOCUMENTO QUE SE ACOMPAÑA AL PRESENTE CONTRATO COMO **"ANEXO UNO"**, FORMANDO PARTE DE ESTE INSTRUMENTO PARA TODOS LOS EFECTOS LEGALES A QUE HAYA LUGAR.

LAS PARTES CONVIENEN EXPRESAMENTE QUE EL PRESENTE CONTRATO PODRÁ SER PRORROGADO PARA EL CUMPLIMIENTO DE LAS OBLIGACIONES CONTRACTUALES CUANDO:

- A) LO CONVENGAN DE COMÚN ACUERDO LAS PARTES;
- B) EXISTA CASO FORTUITO O FUERZA MAYOR O POR CAUSAS ATRIBUIBLES AL **"COMIMSA"**, QUE IMPIDAN EL CUMPLIMIENTO DE LAS OBLIGACIONES EN EL PLAZO ESTABLECIDO;

- C) INICIADO EL PROCEDIMIENTO DE RESCISIÓN ADMINISTRATIVA DEL CONTRATO, **"COMIMSA"** ADVIERTA QUE LA RESCISIÓN PUDIERA OCASIONAR ALGÚN DAÑO O AFECTACIÓN A LAS FUNCIONES QUE TIENE ENCOMENDADAS;
- D) EL PROCEDIMIENTO DE RESCISIÓN ADMINISTRATIVA DEL CONTRATO, SE DEBA AL RETRASO EN LA ENTREGA DE LOS SERVICIOS, Y DICHO PROCEDIMIENTO DE RESCISIÓN SE UBIQUE EN UN EJERCICIO FISCAL DIFERENTE A AQUÉL EN QUE HUBIERE SIDO ADJUDICADO EL CONTRATO Y **"COMIMSA"** HAYA DECIDIDO RECIBIR LOS SERVICIOS, PREVIA VERIFICACIÓN DE QUE CONTINÚA VIGENTE LA NECESIDAD DE LOS MISMOS Y SE CUENTA CON PARTIDA Y DISPONIBILIDAD PRESUPUESTARIA DEL EJERCICIO FISCAL VIGENTE.

SERÁ REQUISITO PARA EL OTORGAMIENTO DE LA PRÓRROGA PARA EL CUMPLIMIENTO DE LAS OBLIGACIONES DERIVADAS DE ESTE CONTRATO, QUE **"EL PROVEEDOR"** SOLICITE POR ESCRITO A **"COMIMSA"** LA PRÓRROGA CORRESPONDIENTE DENTRO DE LOS QUINCE DÍAS NATURALES SIGUIENTES A LA FECHA EN QUE DEBIÓ CUMPLIRSE CON LA OBLIGACIÓN, PARA LO CUAL, **"COMIMSA"** INFORMARÁ POR ESCRITO A **"EL PROVEEDOR"** DENTRO DE LOS CINCO DÍAS NATURALES SIGUIENTES A LA FECHA EN QUE HAYA RECIBIDO LA SOLICITUD DE PRÓRROGA, LA PROCEDENCIA O IMPROCEDENCIA DE ÉSTA; EN CASO DE QUE **"COMIMSA"** CONSIDERE PROCEDENTE LA PRÓRROGA, LAS PARTES DEBERÁN MODIFICAR EL PRESENTE CONTRATO, CELEBRANDO POR ESCRITO EL CONVENIO MODIFICATORIO CORRESPONDIENTE DENTRO DE LOS CINCO DÍAS NATURALES SIGUIENTES A LA FECHA EN QUE **"COMIMSA"** HAYA HECHO DEL CONOCIMIENTO DE **"EL PROVEEDOR"** SU DECISIÓN, CON OBJETO DE PRORROGAR LA FECHA O PLAZO PARA EL CUMPLIMIENTO DE LA OBLIGACIÓN, APLICANDO A **"EL PROVEEDOR"** LAS PENAS CONVENCIONALES POR ATRASO PREVISTAS EN ESTE INSTRUMENTO, BAJO EL ENTENDIDO QUE NO PROCEDERÁ LA APLICACIÓN DE PENAS CONVENCIONALES EN LOS SUPUESTOS DE QUE LA PRORROGA SE DERIVE DE CASO FORTUITO O FUERZA MAYOR, O POR CAUSAS ATRIBUIBLES A **"COMIMSA"**.

EN CASO DE QUE **"EL PROVEEDOR"** NO OBTENGA LA PRÓRROGA DE REFERENCIA, POR SER CAUSA IMPUTABLE A ÉSTE EL ATRASO, SE HARÁ ACREEDOR A LA APLICACIÓN DE LAS PENAS CONVENCIONALES.

TRATÁNDOSE DE CAUSAS IMPUTABLES A **"COMIMSA"** O DE LOS SUPUESTOS PREVISTOS EN LOS INCISOS C) Y D) DE ESTA CLÁUSULA, NO SE REQUERIRÁ DE SOLICITUD DE PRÓRROGA POR PARTE DE **"EL PROVEEDOR"**.

QUINTA.- TERMINACIÓN ANTICIPADA:

"COMIMSA" PODRÁ DAR POR TERMINADO ANTICIPADAMENTE EL PRESENTE CONTRATO POR LAS RAZONES Y CAUSAS ESTABLECIDAS EN EL ARTÍCULO 54 BIS Y ÚLTIMO PÁRRAFO DEL ARTÍCULO 55 BIS DE **"LA LEY"** Y EN TAL SUPUESTO, **"COMIMSA"** REEMBOLSARÁ A **"EL PROVEEDOR"** LOS GASTOS NO RECUPERABLES EN QUE HAYA INCURRIDO, SIEMPRE QUE ÉSTOS SEAN RAZONABLES, ESTÉN DEBIDAMENTE COMPROBADOS Y SE RELACIONEN DIRECTAMENTE CON EL CONTRATO Y DE CONFORMIDAD CON LO ESTABLECIDO EN EL ARTÍCULO 102 DE **"EL REGLAMENTO"**.

ASÍ TAMBIÉN, **"COMIMSA"** PODRÁ DAR POR TERMINADO ANTICIPADAMENTE EL PRESENTE CONTRATO, SIEMPRE Y CUANDO DE AVISO POR ESCRITO A **"EL PROVEEDOR"** DE SU DESEO DE DARLO POR TERMINADO CUANDO MENOS CON DIEZ (10) DÍAS NATURALES ANTERIORES A LA FECHA PROPUESTA PARA LA TERMINACIÓN ANTICIPADA.

SEXTA.- FORMA DE REINTEGRAR PAGOS EN EXCESO:

EN CASO DE EXISTIR PAGOS EN EXCESO QUE HAYA RECIBIDO **"EL PROVEEDOR"**, ESTE DEBERÁ REINTEGRAR A **"COMIMSA"** LAS CANTIDADES PAGADAS EN EXCESO, MÁS LOS INTERESES CORRESPONDIENTES, CONFORME A LA TASA QUE SERÁ IGUAL A LA ESTABLECIDA POR LA LEY DE INGRESOS DE LA FEDERACIÓN EN LOS CASOS DE PRÓRROGA PARA EL PAGO DE CRÉDITOS FISCALES. LOS CARGOS SE CALCULARÁN SOBRE LAS CANTIDADES PAGADAS EN EXCESO EN CADA CASO Y SE COMPUTARÁN POR DÍAS NATURALES DESDE LA FECHA DE PAGO, HASTA LA FECHA EN QUE SE PONGAN EFECTIVAMENTE LAS CANTIDADES A DISPOSICIÓN DE **"COMIMSA"**.

SÉPTIMA.- GARANTÍA:

"EL PROVEEDOR" GARANTIZARÁ EL CUMPLIMIENTO DE LAS OBLIGACIONES PACTADAS EN ESTE INSTRUMENTO, MEDIANTE FIANZA A FAVOR DE **"COMIMSA"**, POR EL IMPORTE CORRESPONDIENTE AL **10%** (DIEZ POR CIENTO) DEL MONTO MÁXIMO ESTABLECIDO EN ESTE CONTRATO, SIN I.V.A. INCLUIDO. LA GARANTÍA CORRESPONDIENTE DEBERÁ SER ENTREGADA A **"COMIMSA"** EN UN PLAZO MÁXIMO DE DIEZ DÍAS NATURALES POSTERIORES A LA FIRMA DEL CONTRATO Y DEBERÁ PREVER LA FIANZA QUE PARA SU CANCELACIÓN SE REQUERIRÁ DE LA AUTORIZACIÓN EXPRESA Y POR ESCRITO DE **"COMIMSA"** Y DEBERÁ CONTENER COMO MÍNIMO LAS PREVISIONES SEÑALADAS EN LA FRACCIÓN I DEL SEGUNDO PÁRRAFO DEL ARTÍCULO 103 DE **"EL REGLAMENTO"**.

EN CASO DE OTORGAMIENTO DE PRÓRROGAS O ESPERAS A **"EL PROVEEDOR"** PARA EL CUMPLIMIENTO DE SUS OBLIGACIONES, DERIVADAS DE LA FORMALIZACIÓN DE CONVENIOS DE AMPLIACIÓN AL MONTO O AL PLAZO DEL CONTRATO, SE DEBERÁ REALIZAR LA MODIFICACIÓN CORRESPONDIENTE A LA FIANZA.

"COMIMSA" HARA EFECTIVA LA GARANTÍA DE CUMPLIMIENTO POR EL MONTO TOTAL DE LA OBLIGACIÓN GARANTIZADA, SALVO QUE SE HAYA ESTIPULADO SU DIVISIBILIDAD. EN CASO DE QUE POR LAS CARACTERÍSTICAS DE LOS SERVICIOS PRESTADOS ÉSTOS NO PUEDAN SER UTILIZADOS POR **"COMIMSA"** POR ESTAR INCOMPLETOS, LA GARANTÍA SIEMPRE SE HARÁ EFECTIVA POR EL MONTO TOTAL DE LA OBLIGACIÓN GARANTIZADA.

EN EL CASO DE QUE SE ACTUALICE EL SUPUESTO A QUE HACE REFERENCIA EL SEGUNDO PÁRRAFO DEL ARTÍCULO 48 DE **"LA LEY"** Y EL PRIMER PÁRRAFO DEL ARTÍCULO 86 DE **"EL REGLAMENTO"**, EL MONTO DE LA GARANTÍA DE CUMPLIMIENTO Y EL PORCENTAJE DE REDUCCIÓN AL MISMO, ASÍ COMO LAS PENAS CONVENCIONALES QUE SE LLEGAREN A APLICAR, SE CALCULARÁN CONSIDERANDO EL MONTO DE LA GARANTÍA DE CUMPLIMIENTO ESTABLECIDO, SIN TOMAR EN CUENTA EL PORCENTAJE DE REDUCCIÓN QUE SE HUBIERE APLICADO A DICHA GARANTÍA.

UNA VEZ CUMPLIDAS LAS OBLIGACIONES A CARGO DE **"EL PROVEEDOR"** A SATISFACCIÓN DE **"COMIMSA"**, EL SERVIDOR PÚBLICO RESPONSABLE DE ADMINISTRAR Y VIGILAR EL PRESENTE CONTRATO, EXTENDERÁ LA CONSTANCIA DE CUMPLIMIENTO DE LAS OBLIGACIONES CONTRACTUALES PARA QUE SE DÉ INICIO A LOS TRÁMITES PARA LA CANCELACIÓN DE LA GARANTÍA DE CUMPLIMIENTO DEL CONTRATO Y, EN SU CASO, DE ANTICIPO.

"EL PROVEEDOR" GARANTIZARÁ EL ANTICIPO OTORGADO MEDIANTE FIANZA EXPEDIDA POR INSTITUCIÓN AUTORIZADA, A FAVOR DE **"COMIMSA"** POR EL IMPORTE TOTAL DEL ANTICIPO OTORGADO, SIN I.V.A. INCLUIDO, EN LA MISMA MONEDA EN LA QUE **"COMIMSA"** HAYA OTORGADO EL ANTICIPO; Y DICHA GARANTÍA DEBERÁ SER ENTREGADA CON ANTICIPACIÓN AL PAGO DEL ANTICIPO Y CONTENER COMO MÍNIMO LAS PREVISIONES ESTABLECIDAS EN EL ARTÍCULO 103, SEGUNDO PÁRRAFO FRACCIÓN I DE **"EL REGLAMENTO"**, LOS CUALES SON LOS SIGUIENTES:

- A)** QUE LA FIANZA SE OTORGA ATENDIENDO A TODAS LAS ESTIPULACIONES CONTENIDAS EN EL PRESENTE CONTRATO;
- B)** QUE PARA CANCELAR LA FIANZA, SERÁ REQUISITO CONTAR CON LA CONSTANCIA DE CUMPLIMIENTO TOTAL DE LAS OBLIGACIONES CONTRACTUALES;
- C)** QUE LA FIANZA PERMANECERÁ VIGENTE DURANTE EL CUMPLIMIENTO DE LA OBLIGACIÓN QUE GARANTICE Y CONTINUARÁ VIGENTE EN CASO DE QUE SE OTORQUE PRÓRROGA AL CUMPLIMIENTO DEL PRESENTE CONTRATO, ASÍ COMO DURANTE LA SUBSTANCIACIÓN DE TODOS LOS RECURSOS LEGALES O JUICIOS QUE SE INTERPONGAN Y HASTA QUE SE DICTE RESOLUCIÓN DEFINITIVA QUE QUEDE FIRME, Y
- D)** QUE LA AFIANZADORA ACEPTA EXPRESAMENTE SOMETERSE A LOS PROCEDIMIENTOS DE EJECUCIÓN PREVISTOS EN LA LEY FEDERAL DE INSTITUCIONES DE FIANZAS PARA LA EFECTIVIDAD DE LAS FIANZAS, AÚN PARA EL CASO DE QUE PROCEDIERA EL COBRO DE INDEMNIZACIÓN POR MORA, CON MOTIVO DEL PAGO EXTEMPORÁNEO DEL IMPORTE DE LA PÓLIZA DE FIANZA REQUERIDA.

NOTA. PÁRRAFO APLICABLE EN CASO DE QUE SE OTORQUE ANTICIPO.

CON FUNDAMENTO EN LO DISPUESTO EN EL ARTÍCULO 48 DE **"LA LEY"**, **"COMIMSA"** EXCEPTÚA A **"EL PROVEEDOR"** DE PRESENTAR LA GARANTÍA DE CUMPLIMIENTO DEL CONTRATO, EN VIRTUD DE QUE LA ADJUDICACIÓN DEL PRESENTE INSTRUMENTO SE FUNDÓ EN EL ARTÍCULO ___(41, FRACCIÓN II, IV, V, XI O XIV O 42)___ DE **"LA LEY"**.

NOTA.- PÁRRAFO APLICABLE EN CASO DE QUE SE EXCEPTÚE A EL PROVEEDOR DE PRESENTAR LA GARANTÍA DE CUMPLIMIENTO, PARA LO CUAL SE DEBERÁ SUSTITUIR EL PRIMER Y SEGUNDO PÁRRAFOS DE ÉSTA CLÁUSULA POR ESTE ÚLTIMO

ES IMPORTANTE TOMAR EN CUENTA QUE PARA EXCEPTUAR A EL PROVEEDOR DE PRESENTAR LA GARANTÍA DE CUMPLIMIENTO DEL CONTRATO, SE DEBERÁ ESTAR A LO ESTABLECIDO EN LAS POLÍTICAS, BASES Y LINEAMIENTOS EN MATERIA DE ADQUISICIONES DE "COMIMSA", TODA VEZ QUE NO OBSTANTE QUE EL ARTÍCULO 48 DE LA LEY ESTABLECE QUE EL SERVIDOR PÚBLICO QUE DEBA FIRMAR EL CONTRATO, BAJO SU RESPONSABILIDAD, PODRÁ EXCEPTUAR A "EL PROVEEDOR" DE PRESENTAR LA GARANTÍA DE CUMPLIMIENTO.

"EL PROVEEDOR" DEBERÁ PRESENTAR PÓLIZA DE RESPONSABILIDAD CIVIL POR UN MONTO DE **\$500,000.00 (QUINIENTOS MIL PESOS 00/100 M.N.)** QUE DEBERÁ AMPARAR LA RESPONSABILIDAD CIVIL DERIVADA DEL USO DE VEHÍCULOS PROPIOS, RENTADOS O CONTRATADOS PARA TRASLADOS.

OCTAVA.- CESIÓN DE DERECHOS:

LOS DERECHOS Y OBLIGACIONES DERIVADOS DEL PRESENTE CONTRATO, NO PODRÁN SER CEDIDOS, ENAJENADOS, GRABADOS O TRANSFERIDOS A TERCEROS POR NINGÚN MOTIVO Y BAJO NINGUNA CIRCUNSTANCIA POR PARTE DE **"EL PROVEEDOR"**, CON EXCEPCIÓN DE LOS DERECHOS DE COBRO Y, PARA TAL EFECTO EN ESTE ACTO, **"COMIMSA"** MANIFIESTA SU CONSENTIMIENTO PARA QUE **"EL PROVEEDOR"** PUEDA CEDER SUS DERECHOS DE COBRO A FAVOR DE UN INTERMEDIARIO FINANCIERO, MEDIANTE OPERACIONES DE FACTORAJE O DESCUENTO ELECTRÓNICO EN CADENAS PRODUCTIVAS, CONFORME A LO PREVISTO EN LAS DISPOSICIONES GENERALES A LAS QUE DEBERÁN SUJETARSE LAS DEPENDENCIAS Y ENTIDADES DE LA ADMINISTRACIÓN PÚBLICA FEDERAL PARA SU INCORPORACIÓN AL PROGRAMA DE CADENAS PRODUCTIVAS DE NACIONAL FINANCIERA, S.N.C., INSTITUCIÓN DE BANCA DE DESARROLLO, PUBLICADAS EN EL DIARIO OFICIAL DE LA FEDERACIÓN EL 28 DE FEBRERO DE 2007. EN CASO DE QUE **"EL PROVEEDOR"** OPTÉ POR CEDER SUS DERECHOS DE COBRO A TRAVÉS DE OTROS ESQUEMAS, REQUERIRÁ PREVIA AUTORIZACIÓN POR ESCRITO DE **"COMIMSA"**.

ASÍ TAMBIÉN, **"EL PROVEEDOR"** SE COMPROMETE A INSCRIBIRSE EN EL DIRECTORIO DE PROVEEDORES DEL GOBIERNO FEDERAL DE NACIONAL FINANCIERA, SOCIEDAD NACIONAL DE CRÉDITO, INSTITUCIÓN DE BANCA DE DESARROLLO.

NOVENA.- CONFIDENCIALIDAD:

TODA INFORMACIÓN IMPRESA, VERBAL, AUDIOVISUAL O DE CUALQUIER OTRA FORMA QUE PUDIESE REVESTIR EL CARÁCTER DE DOCUMENTO, QUE **"COMIMSA"** LE PROPORCIONE A **"EL PROVEEDOR"**, O QUE ESTE OBTenga EN CUMPLIMIENTO DEL PRESENTE CONTRATO, ES ESTRICTAMENTE CONFIDENCIAL, PROHIBIÉNDOSE TODA INFORMACIÓN A TERCEROS CON CUALQUIER CARÁCTER Y PARA CUALQUIER FIN, SALVO QUE SE TRATE DE INFORMACIÓN NECESARIA PARA EL CUMPLIMIENTO DE ESTE CONTRATO.

"EL PROVEEDOR" SE COMPROMETE A GUARDAR ESCRUPULOSAMENTE LOS SECRETOS TÉCNICOS Y COMERCIALES Y LA INFORMACIÓN QUE SE GENERE, DERIVADA DE LOS SERVICIOS QUE OFRECE A "COMIMSA" PARA EL DESARROLLO DE LOS TRABAJOS REQUERIDOS, AÚN CUANDO DICHA INFORMACIÓN HAYA SIDO ADQUIRIDA, OBTENIDA O DESARROLLADA POR EL MISMO O CONJUNTAMENTE CON OTRAS PERSONAS DURANTE EL DESARROLLO DE SU TRABAJO, POR LO QUE SE ABSTENDRÁ DE DIVULGARLA A TERCERAS PERSONAS Y A UTILIZARLA EN PROVECHO PROPIO SIN EL PREVIO CONSENTIMIENTO POR ESCRITO DE "COMIMSA".

POR OTRA PARTE, **"EL PROVEEDOR"** SE COMPROMETE A DEVOLVER A **"COMIMSA"** A LA TERMINACIÓN DE LOS SERVICIOS OBJETO DE ESTE CONTRATO, Y AUN ANTES DE LA CITADA TERMINACIÓN SI EXISTE PETICIÓN EXPRESA DE **"COMIMSA"**, TODA LA INFORMACIÓN Y COPIAS DE LA MISMA EN UN PLAZO QUE NO EXCEDERÁ DE DIEZ DÍAS NATURALES.

DÉCIMA.- SUPERVISIÓN DE LOS SERVICIOS:

"COMIMSA" PODRÁ A TRAVÉS DE SU PERSONAL QUE DESIGNE PARA TAL EFECTO, SUPERVISAR EN TODO TIEMPO QUE LOS SERVICIOS OBJETO DE ESTE CONTRATO SE ESTÉN REALIZANDO EN LAS CONDICIONES CONVENIDAS CON **"EL PROVEEDOR"**.

DÉCIMA PRIMERA.- VICIOS OCULTOS:

"EL PROVEEDOR" RESPONDERÁ DE LOS DEFECTOS O VICIOS OCULTOS, RESPECTO DEL SERVICIO OBJETO DEL PRESENTE CONTRATO, AÚN CUANDO HUBIESE CONCLUIDO SU VIGENCIA Y HASTA POR UN PLAZO DE **DOS AÑOS**.

DÉCIMA SEGUNDA.- RESPONSABILIDADES:

"EL PROVEEDOR" SE OBLIGA A PRESTAR LOS SERVICIOS OBJETO DEL PRESENTE CONTRATO, CUMPLIENDO CON LAS NORMAS DE CALIDAD REQUERIDAS POR **"COMIMSA"** Y CON LAS ESPECIFICACIONES ORIGINALMENTE CONVENIDAS POR LAS PARTES EN ESTE INSTRUMENTO; EN CONSECUENCIA, **"EL PROVEEDOR"** SE OBLIGA A SUBSANAR, CORREGIR O REPONER CUALQUIER DEFICIENCIA EN LOS SERVICIOS OBJETO DE ÉSTE CONTRATO A SU PROPIA COSTA, SIN QUE LAS SUSTITUCIONES IMPLIQUEN SU MODIFICACIÓN, HASTA QUE LOS SERVICIOS SEAN ACEPTADOS A PLENA SATISFACCIÓN POR **"COMIMSA"** Y RESPECTO A LOS CUALES HAYA SIDO REQUERIDO POR ESCRITO LA DEVOLUCIÓN Y REPOSICIÓN POR **"COMIMSA"**.

DÉCIMA TERCERA.- RESCISIÓN ADMINISTRATIVA DEL CONTRATO:

"COMIMSA" PODRÁ LLEVAR A CABO EN CUALQUIER MOMENTO EL PROCESO DE RESCISIÓN ADMINISTRATIVA DEL PRESENTE CONTRATO Y SIN NECESIDAD DE DECLARACIÓN JUDICIAL EN CONTRA DE **"EL PROVEEDOR"**, CUANDO SE PRESENTE ALGUNA DE LAS SIGUIENTES CAUSAS, Y CONFORME AL PROCEDIMIENTO REGULADO EN EL ARTÍCULO 54 DE **"LA LEY"** Y DEMÁS DISPOSICIONES APLICABLES.

- A) SI **"EL PROVEEDOR"**, POR CAUSAS IMPUTABLES A ÉL, NO ENTREGA LOS SERVICIOS OBJETO DEL PRESENTE CONTRATO EN LA FECHA CONVENIDA SIN CAUSA JUSTIFICADA;
- B) SI **"EL PROVEEDOR"** INTERRUMPE INJUSTIFICADAMENTE LA ENTREGA DE LOS SERVICIOS O SE NIEGA A REPARAR O REPONER ALGUNA PARTE DE ELLOS, QUE HUBIERE SIDO DETECTADA COMO DEFECTUOSA POR **"COMIMSA"**;
- C) SI **"EL PROVEEDOR"** ES DECLARADO O SUJETO A CONCURSO MERCANTIL O DISOLUCIÓN O LIQUIDACIÓN O ALGUNA OTRA FIGURA ANÁLOGA QUE LE IMPIDA DAR CUMPLIMIENTO A SUS OBLIGACIONES DERIVADAS DEL PRESENTE CONTRATO;
- D) SI **"EL PROVEEDOR"** SUBCONTRATA PARTE DE SUS OBLIGACIONES OBJETO DEL PRESENTE CONTRATO, SIN CONTAR CON LA AUTORIZACIÓN POR ESCRITO DE **"COMIMSA"**;
- E) SI **"EL PROVEEDOR"** CEDE LOS DERECHOS DE COBRO DERIVADOS DEL CONTRATO, VIOLANDO LO ESTABLECIDO EN LA CLÁUSULA NOVENA DE ESTE INSTRUMENTO;
- F) SI **"EL PROVEEDOR"** CAMBIA SU NACIONALIDAD POR OTRA, EN EL CASO DE QUE HAYA SIDO ESTABLECIDO COMO REQUISITO PARA LA CONTRATACIÓN TENER UNA DETERMINADA NACIONALIDAD;
- G) SI **"EL PROVEEDOR"** SIENDO EXTRANJERO, INVOCA LA PROTECCIÓN DE SU GOBIERNO EN RELACIÓN CON EL PRESENTE CONTRATO, Y
- H) EN GENERAL, POR EL INCUMPLIMIENTO DE CUALQUIERA DE LAS OBLIGACIONES DERIVADAS DEL PRESENTE CONTRATO, LAS LEYES, TRATADOS Y DEMÁS DISPOSICIONES APLICABLES.

SI PREVIAMENTE A LA DETERMINACIÓN DE DAR POR RESCINDIDO EL CONTRATO, SE HICIERE ENTREGA DE LOS SERVICIOS, EL PROCEDIMIENTO INICIADO QUEDARÁ SIN EFECTO, PREVIA ACEPTACIÓN Y VERIFICACIÓN DE **"COMIMSA"** DE QUE CONTINÚA VIGENTE LA NECESIDAD DE LOS MISMOS, APLICANDO, EN SU CASO, LAS PENAS CONVENCIONALES CORRESPONDIENTES.

"COMIMSA" PODRÁ DETERMINAR NO DAR POR RESCINDIDO EL CONTRATO, CUANDO DURANTE EL PROCEDIMIENTO ADVIERTA QUE LA RESCISIÓN DEL MISMO PUDIERA OCASIONAR ALGÚN DAÑO O AFECTACIÓN A LAS FUNCIONES QUE TIENE ENCOMENDADAS. EN ESTE SUPUESTO, DEBERÁ ELABORAR UN DICTAMEN EN EL CUAL JUSTIFIQUE QUE LOS IMPACTOS ECONÓMICOS O DE OPERACIÓN QUE SE OCASIONARÍAN CON LA RESCISIÓN DEL CONTRATO RESULTARÍAN MÁS INCONVENIENTES.

AL NO DAR POR RESCINDIDO EL CONTRATO, **"COMIMSA"** ESTABLECERÁ CON **"EL PROVEEDOR"** OTRO PLAZO, QUE LE PERMITA SUBSANAR EL INCUMPLIMIENTO QUE HUBIERE MOTIVADO EL INICIO DEL PROCEDIMIENTO. EL CONVENIO MODIFICATORIO QUE AL EFECTO SE CELEBRE DEBERÁ ATENDER A LAS CONDICIONES PREVISTAS POR LOS DOS ÚLTIMOS PÁRRAFOS DEL ARTÍCULO 52 DE **"LA LEY"**.

CUANDO EL PROCEDIMIENTO DE RESCISIÓN ADMINISTRATIVA DEL CONTRATO, SE DEBA AL RETRASO EN LA ENTREGA DE LOS SERVICIOS, Y DICHO PROCEDIMIENTO DE RESCISIÓN SE UBIQUE EN UN EJERCICIO FISCAL DIFERENTE A AQUÉL EN QUE HUBIERE SIDO ADJUDICADO EL CONTRATO, **"COMIMSA"** PODRÁ RECIBIR LOS SERVICIOS, PREVIA VERIFICACIÓN DE QUE CONTINÚA VIGENTE LA NECESIDAD DE LOS MISMOS Y CUENTE CON PARTIDA Y DISPONIBILIDAD PRESUPUESTARIA DEL EJERCICIO FISCAL VIGENTE, DEBIENDO MODIFICARSE LA VIGENCIA DEL PRESENTE CONTRATO CON LOS PRECIOS ORIGINALMENTE PACTADOS. CUALQUIER PACTO EN CONTRARIO SE CONSIDERARÁ NULO.

EN CASO DE QUE **"EL PROVEEDOR"** DECIDA DEMANDAR LA RESCISIÓN DEL PRESENTE CONTRATO POR CAUSAS JUSTIFICABLES E IMPUTABLES A **"COMIMSA"**, DEBERÁ ACUDIR A LOS TRIBUNALES COMPETENTES Y OBTENER LA RESOLUCIÓN O SENTENCIA CORRESPONDIENTE.

DÉCIMA CUARTA.- PENAS CONVENCIONALES:

SI **"EL PROVEEDOR"** NO PRESTARE LOS SERVICIOS EN LA FECHA ACORDADA CON **"COMIMSA"**, COMO PENA CONVENCIONAL, DEBERÁ CUBRIR A **"COMIMSA"** EL **5 AL MILLAR** DEL MONTO DE LOS SERVICIOS NO ENTREGADOS O PRESTADOS OPORTUNAMENTE, SIN INCLUIR EL IMPUESTO AL VALOR AGREGADO, POR CADA DÍA DE RETRASO, A PARTIR DEL DÍA SIGUIENTE DE LA FECHA PACTADA PARA EL CUMPLIMIENTO DE LA OBLIGACIÓN, LA QUE NO EXCEDERÁ DEL MONTO DE LA GARANTÍA DEL CUMPLIMIENTO DEL CONTRATO.

NOTA: EN CASO DE QUE SE HUBIESE EXCEPTUADO A "EL PROVEEDOR" DE OTORGAR LA GARANTÍA DE CUMPLIMIENTO, EL MONTO MÁXIMO DE LA PENA CONVENCIONAL POR ATRASO SERÁ DEL 20% (VEINTE POR CIENTO) DE LOS SERVICIOS NO ENTREGADOS O PRESTADOS OPORTUNAMENTE Y SE ADECUARÁ LA ÚLTIMA PARTE DEL PÁRRAFO ANTERIOR DESPUÉS DE LA PALABRA ".....OBLIGACIÓN", PARA PONER EL SIGUIENTE TEXTO: "LA QUE NO EXCEDERÁ DEL MONTO DEL 20% (VEINTE POR CIENTO) DE LOS SERVICIOS NO PRESTADOS OPORTUNAMENTE". (ARTÍCULO 58 DEL REGLAMENTO).

LAS PARTES CONVIENEN EXPRESAMENTE QUE EL PAGO DE LOS SERVICIOS QUEDARÁ CONDICIONADO PROPORCIONALMENTE AL PAGO QUE "EL PROVEEDOR" DEBA EFECTUAR POR CONCEPTO DE PENAS CONVENCIONALES. NO PROCEDERÁ EL COBRO DE LAS PENAS CONVENCIONALES NI LA CONTABILIZACIÓN DE LAS MISMAS CUANDO "COMIMSA" RESINDA ADMINISTRATIVAMENTE EL PRESENTE CONTRATO Y HAGA EFECTIVA LA GARANTÍA DE CUMPLIMIENTO.

NOTA: EN CASO DE QUE SE HUBIESE EXCEPTUADO A "EL PROVEEDOR" DE OTORGAR LA GARANTÍA DE CUMPLIMIENTO, DEBERÁ ELIMINARSE LA PARTE SOMBRADA DEL PÁRRAFO QUE ANTECEDE.

PARA DETERMINAR LA APLICACIÓN DE LAS SANCIONES ESTIPULADAS, NO SE TOMARAN EN CUENTA LAS DEMORAS MOTIVADAS POR CASO FORTUITO O FUERZA MAYOR, O CUALQUIER OTRA CAUSA NO IMPUTABLE A "EL PROVEEDOR", YA QUE EN TAL EVENTO, "COMIMSA" PODRÁ MODIFICAR EL PRESENTE CONTRATO A EFECTO DE PRORROGAR EL PLAZO O LA VIGENCIA PARA LA PRESTACIÓN DE LOS SERVICIOS. EN ESTE SUPUESTO DEBERÁ FORMALIZARSE EL CONVENIO MODIFICATORIO RESPECTIVO. TRATÁNDOSE DE CAUSAS IMPUTABLES A "COMIMSA", NO SE REQUERIRÁ DE LA SOLICITUD DE "EL PROVEEDOR".

EN CASO DE QUE "EL PROVEEDOR" NO OBTENGA LA PRÓRROGA DE REFERENCIA, POR SER CAUSA IMPUTABLE A ÉSTE EL ATRASO, SE HARÁ ACREEDOR A LA APLICACIÓN DE LAS PENAS CONVENCIONALES.

DÉCIMA QUINTA.- OBLIGACIONES LABORALES DE "EL PROVEEDOR":

EN VIRTUD DE QUE EL PRESENTE CONTRATO ES DE NATURALEZA ADMINISTRATIVA, DEL CUAL NO SE DESPRENDE UN TRABAJO PERSONAL SUBORDINADO CON "EL PROVEEDOR" NI CON LOS TRABAJADORES QUE ÉSTE, EN SU CASO, ASIGNE PARA LA PRESTACIÓN DEL SERVICIO OBJETO DE ESTE INSTRUMENTO, DICHS TRABAJADORES NO TENDRÁN CON "COMIMSA" NINGUNA RELACIÓN LABORAL, YA QUE ÚNICAMENTE "EL PROVEEDOR" ESTARÁ OBLIGADO A AFRONTAR LAS OBLIGACIONES LABORALES, FISCALES, DE SEGURIDAD SOCIAL O DE CUALQUIER OTRA NATURALEZA QUE PUDIERAN SURGIR CON MOTIVO DE LOS PACTOS QUE CELEBREN. POR LO TANTO "EL PROVEEDOR" SE OBLIGA A RESPONSABILIZARSE DE LAS CONSECUENCIAS JURÍDICAS QUE PUDIERAN DERIVARSE DE LA INTERPOSICIÓN DE CUALQUIER RECLAMACIÓN QUE SUS TRABAJADORES LLEGAREN A HACER EN CONTRA DE "COMIMSA", Y EN NINGÚN CASO SE CONSIDERARÁ A ÉSTE COMO PATRÓN SUSTITUTO, SOLIDARIO O BENEFICIARIO.

TODA VEZ DE QUE LA PRESTACIÓN DE LOS SERVICIOS OBJETO DEL PRESENTE INSTRUMENTO REQUERIRÁN, EN ALGUNOS CASOS, QUE LOS TRABAJADORES DE "EL PROVEEDOR" LABOREN DENTRO DE LAS INSTALACIONES, AGENCIAS O SUCURSALES DE "COMIMSA", O BIEN EN LAS INSTALACIONES DE TERCEROS CON LAS QUE "COMIMSA" TENGA OBLIGACIONES DERIVADAS DE CONTRATOS O CONVENIOS RELACIONADOS CON LA PRESTACIÓN DE LOS SERVICIOS OBJETO DE ÉSTE CONTRATO, "EL PROVEEDOR" SE OBLIGA A ENTREGAR EN UN PLAZO NO MAYOR DE 10 (DIEZ) DÍAS NATURALES SIGUIENTES A LA FECHA DE LA SUSCRIPCIÓN DE ÉSTE INSTRUMENTO A "COMIMSA", UNA FIANZA POR LA CANTIDAD DE \$ _____ (_____) QUE GARANTICE CUALQUIER CONTINGENCIA, DEUDA O CONFLICTO O RECLAMACIÓN O DEMANDA LABORAL QUE PUEDA SURGIR ENTRE DICHS TRABAJADORES Y "COMIMSA" Y/O LOS TERCEROS ANTES REFERIDOS.

NOTA: EL ÚLTIMO PÁRRAFO DE ÉSTA CLÁUSULA, ÚNICAMENTE SE INCLUIRÁ CUANDO A JUICIO DE "COMIMSA" SE REQUIERA SALVAGUARDAR POSIBLES CONFLICTOS DE NATURALEZA LABORAL Y "EL PROVEEDOR" REALICE TRABAJOS DENTRO DE LAS INSTALACIONES DE "COMIMSA" O DE TERCEROS CON LOS QUE ÉSTE TENGA RELACIONES CONTRACTUALES.

DÉCIMA SEXTA.- LEGISLACIÓN APLICABLE:

LAS PARTES CONVIENEN QUE EN CASO DE DISCREPANCIA ENTRE LA ____ (CONVOCATORIA A LA LICITACIÓN PÚBLICA O LA INVITACIÓN A CUANDO MENOS TRES PERSONAS O LA SOLICITUD DE COTIZACIÓN)____ Y EL PRESENTE CONTRATO, PREVALECERÁ LO ESTABLECIDO EN LA ____ (CONVOCATORIA O INVITACIÓN O SOLICITUD)____ RESPECTIVA.

LAS PARTES CONVIENEN EN QUE EN TODO LO NO PREVISTO EN EL PRESENTE CONTRATO, SE ESTARÁ A LO DISPUESTO EN "LA LEY" Y SU REGLAMENTO, EN EL CÓDIGO CIVIL FEDERAL, EN EL CÓDIGO FEDERAL DE PROCEDIMIENTOS CIVILES; ASÍ COMO EN LAS DEMÁS DISPOSICIONES LEGALES APLICABLES EN LA MATERIA.

DÉCIMA SÉPTIMA.- CAMBIO DE DENOMINACIÓN, NATURALEZA LEGAL O REPRESENTACIÓN:

LAS PARTES CONVIENEN EN QUE SI DURANTE LA VIGENCIA DEL PRESENTE CONTRATO, POR CUALQUIER CAUSA "**COMIMSA**" O "**EL PROVEEDOR**" LLEGAREN A CAMBIAR DE DENOMINACIÓN, NATURALEZA LEGAL, ASÍ COMO DE REPRESENTANTE LEGAL, EL PRESENTE CONTRATO SUBSISTIRÁ EN LOS TÉRMINOS ESTABLECIDOS, EN CUYO CASO, LA PARTE QUE HUBIERE SUFRIDO MODIFICACIONES QUE ALTEREN ESTE CONTRATO, DEBERÁ DAR EL AVISO CORRESPONDIENTE A SU CONTRAPARTE, CON DIEZ DÍAS NATURALES DE ANTICIPACIÓN A LA FECHA DE LA MODIFICACIÓN, A EFECTO DE QUE SE TOMEN LAS MEDIDAS CONDUCENTES Y SE CELEBREN, EN SU CASO, LOS ACUERDOS RESPECTIVOS.

DÉCIMA OCTAVA.- SUSPENSIÓN TEMPORAL DEL CONTRATO:

CUANDO EN LA PRESTACIÓN DE SERVICIOS OBJETO DEL PRESENTE CONTRATO, SE PRESENTE CASO FORTUITO O DE FUERZA MAYOR, "**COMIMSA**", PODRÁ SUSPENDER LA PRESTACIÓN DEL SERVICIO, EN CUYO CASO ÚNICAMENTE PAGARÁ A "**EL PROVEEDOR**", AQUELLOS SERVICIOS QUE EFECTIVAMENTE SE HUBIESEN PRESTADO Y "**EL PROVEEDOR**" REINTEGRARÁ A "**COMIMSA**", EN SU CASO, LOS ANTICIPOS NO AMORTIZADOS. CUANDO LA SUSPENSIÓN OBEDEZCA A CAUSAS IMPUTABLES A "**COMIMSA**", PREVIA PETICIÓN Y JUSTIFICACIÓN DE "**EL PROVEEDOR**", "**COMIMSA**" REEMBOLSARÁ A "**EL PROVEEDOR**" LOS GASTOS NO RECUPERABLES QUE SE ORIGINEN DURANTE EL TIEMPO QUE DURE LA SUSPENSIÓN, SIEMPRE QUE ÉSTOS SEAN RAZONABLES, ESTÉN DEBIDAMENTE COMPROBADOS Y SE RELACIONEN DIRECTAMENTE CON EL PRESENTE CONTRATO. DICHOS GASTOS SE PAGARÁN DENTRO DE UN TÉRMINO QUE NO EXCEDERÁ DE **VEINTE** DÍAS NATURALES POSTERIORES A LA FECHA EN QUE "**COMIMSA**" HAYA APROBADO, EN SU CASO, LA PETICIÓN Y JUSTIFICACIÓN QUE PRESENTE "**EL PROVEEDOR**".

EL PLAZO DE SUSPENSIÓN NO PODRÁ SER MAYOR A **SESENTA** DÍAS NATURALES CONTADOS A PARTIR DE LA FECHA EN QUE, "**COMIMSA**" HUBIERE NOTIFICADO A "**EL PROVEEDOR**" LA SUSPENSIÓN DEL CONTRATO, Y EN CASO DE QUE SE REBASE DICHO PLAZO, SE INICIARÁ EL PROCESO DE TERMINACIÓN ANTICIPADA DEL CONTRATO CONFORME A LO PREVISTO EN LA **CLÁUSULA QUINTA** DEL PRESENTE INSTRUMENTO.

DÉCIMA NOVENA.- OBLIGACIONES:

LAS PARTES SE OBLIGAN A SUJETARSE ESTRICTAMENTE, PARA EL CUMPLIMIENTO DEL OBJETO DE ESTE CONTRATO, A TODAS Y CADA UNA DE LAS CLÁUSULAS QUE LO INTEGRAN, A LOS TÉRMINOS, LINEAMIENTOS, PROCEDIMIENTOS Y REQUISITOS QUE ESTABLECE "**LA LEY**", Y DEMÁS NORMAS Y DISPOSICIONES QUE RESULTEN Y SEAN APLICABLES.

VIGÉSIMA.- INCREMENTOS AL MONTO O CANTIDAD:

EL PRESENTE CONTRATO SE PODRÁ MODIFICAR DENTRO DE SU VIGENCIA, INCREMENTANDO SU MONTO O LA CANTIDAD DE SERVICIOS A JUICIO DE "**COMIMSA**", SIN QUE POR CAUSA ALGUNA EL INCREMENTO REBASE, EN CONJUNTO, EL 20% (VEINTE POR CIENTO) DEL MONTO O CANTIDAD DE LOS CONCEPTOS O VOLÚMENES ESTABLECIDOS INICIALMENTE Y SIEMPRE Y CUANDO SE AJUSTE A LO SIGUIENTE:

A) QUE EL PRECIO DE LOS SERVICIOS QUE CORRESPONDE A LA AMPLIACIÓN, SEA IGUAL AL PACTADO ORIGINALMENTE, Y

B) QUE LA FECHA EN QUE PROCEDA LA MODIFICACIÓN, SEA PACTADA DE COMÚN ACUERDO ENTRE LAS PARTES, POR ESCRITO A TRAVÉS DE CONVENIO MODIFICATORIO Y POR CONDUCTO DE SUS LEGÍTIMOS REPRESENTANTES, EN EL CUAL DEBERÁ ESTIPULARSE LA FECHA DE ENTREGA DE LOS SERVICIOS RESPECTO DE LAS CANTIDADES ADICIONALES Y, EN SU CASO, LA OBLIGACIÓN A CARGO DE "**EL PROVEEDOR**" DE ENTREGAR LA MODIFICACIÓN RESPECTIVA DE LA GARANTÍA DE CUMPLIMIENTO POR DICHO INCREMENTO.

EN CASO DE QUE LOS SERVICIOS OBJETO DEL PRESENTE CONTRATO INCLUYAN DOS O MÁS PARTIDAS, EL PORCENTAJE DEL 20% (VEINTE POR CIENTO) SE APLICARÁ PARA CADA UNA DE ELLAS.

VIGÉSIMA PRIMERA.- CONTROVERSIAS TÉCNICAS Y ADMINISTRATIVAS:

LAS PARTES CONVIENEN QUE EN EL CASO DE EXISTIR CONTROVERSIAS TÉCNICAS Y ADMINISTRATIVAS CON EL OBJETO Y CUMPLIMIENTO DEL PRESENTE CONTRATO, ÉSTAS SERÁN RESUELTAS CONJUNTAMENTE POR "**EL PROVEEDOR**" Y "**COMIMSA**" Y EN CASO DE NO EXISTIR ACUERDO AL RESPECTO, SE ESTARÁ A LO QUE DISPONGA "**COMIMSA**".

VIGÉSIMA SEGUNDA.- DERECHOS DE AUTOR Y DE PROPIEDAD INDUSTRIAL:

LOS DERECHOS DE AUTOR DE NATURALEZA PATRIMONIAL Y LOS DE PROPIEDAD INDUSTRIAL QUE, EN SU CASO, RESULTEN DE LOS SERVICIOS CREADOS, MODIFICADOS O INNOVADOS PARA EL CUMPLIMIENTO DEL OBJETO DEL PRESENTE INSTRUMENTO, CORRESPONDERÁN EN SU TOTALIDAD A **"COMIMSA"**, QUIEN PODRÁ EXPLOTARLOS, DIFUNDIRLOS Y TRANSMITIRLOS POR CUALQUIER MEDIO CONOCIDO O POR CONOCERSE, CON LA ÚNICA LIMITANTE DE OTORGAR LOS CRÉDITOS QUE, EN SU CASO, CORRESPONDAN A **"EL PROVEEDOR"** Y/O A LOS EMPLEADOS DE ÉSTE QUE HUBIEREN PARTICIPADO EN LA CREACIÓN, MODIFICACIÓN O INNOVACIÓN DE LOS SERVICIOS ANTES REFERIDOS.

"EL PROVEEDOR" SERÁ RESPONSABLE DE LAS VIOLACIONES A LOS DERECHOS DE AUTOR O DE PROPIEDAD INDUSTRIAL DE TERCEROS DERIVADAS DE LA PRESTACIÓN DE LOS SERVICIOS OBJETO DEL PRESENTE INSTRUMENTO, OBLIGÁNDOSE A INDEMNIZAR Y SACAR EN PAZ Y A SALVO DE TODAS LAS RECLAMACIONES, DEMANDAS O ACCIONES QUE, EN SU CASO, HAGAN LOS TERCEROS TITULARES DE LOS DERECHOS DE PROPIEDAD INTELECTUAL A **"COMIMSA"**, INCLUYENDO LOS GASTOS, CARGOS, HONORARIOS DE ABOGADOS, PÉRDIDAS O DAÑOS QUE PUDIERAN PROVOCAR DICHAS RECLAMACIONES.

VIGÉSIMA TERCERA.- DE LA DIVULGACIÓN DE LOS RESULTADOS DE LOS SERVICIOS:

"EL PROVEEDOR" NO PUBLICARÁ NI REVELARÁ A OTROS LA INFORMACIÓN DE LOS RESULTADOS DE LOS SERVICIOS OBJETO DEL PRESENTE CONTRATO, NI NINGUNA OTRA INFORMACIÓN OBTENIDA EN RELACIÓN CON EL MISMO, SOBRE LA CUAL **"COMIMSA"** TENGA DERECHOS DE PROPIEDAD O SE ENCUENTRE CONSIDERADA COMO INFORMACIÓN CONFIDENCIAL, SIN EL CONSENTIMIENTO POR ESCRITO DE ÉSTE.

VIGÉSIMA CUARTA.- AJUSTE DE COSTOS:

"LAS PARTES" ACUERDAN LA REVISIÓN Y AJUSTES DE LOS COSTOS DE LOS SERVICIOS OBJETO DE ESTE CONTRATO NO ENTREGADOS O PAGADOS, CUANDO OCURRAN CIRCUNSTANCIAS IMPREVISTAS DE ORDEN ECONÓMICO DE TIPO GENERAL COMO RESULTADO DE SITUACIONES SUPERVENIENTES AJENAS A LA RESPONSABILIDAD DE LAS PARTES QUE PROVOQUEN UN AUMENTO O REDUCCIÓN DE LOS COSTOS MAYOR DEL 15% (QUINCE POR CIENTO), AL MOMENTO DE OCURRIR DICHA CONTINGENCIA.

LA REVISIÓN DE LOS COSTOS A SOLICITUD DE **"EL PROVEEDOR"** SE REALIZARÁ CONFORME A LO ESTABLECIDO EN **"LA LEY"**, Y DE ACUERDO A LOS LINEAMIENTOS QUE EXPIDA LA SECRETARÍA DE LA FUNCIÓN PÚBLICA.

EN NINGÚN CASO PROCEDERÁN AJUSTES DE COSTOS QUE NO HUBIESEN SIDO CONSIDERADOS EN LAS BASES DE LICITACIÓN, O SOLICITUD DE COTIZACIÓN RESPECTIVA.
(ARTÍCULOS 44 Y 45, FRACCIÓN VIII DE **"LA LEY"** Y 57 DEL REGLAMENTO).

NOTA: ESTA CLÁUSULA SÓLO SE INCLUIRÁ EN LOS CONTRATOS EN LOS QUE SE HAYA PACTADO EN SU CLÁUSULA SEGUNDA, PRECIOS SUJETOS A AJUSTES.

VIGÉSIMA CUARTA.- AVISOS:

"COMIMSA"

CORPORACIÓN MEXICANA DE INVESTIGACIÓN EN MATERIALES, S.A. DE C.V.

CALLE CIENCIA Y TECNOLOGÍA No. 790

FRACC. SALTILLO 400

SALTILLO, COAH.

C.P. 25290

AT'N.: _____

(PUESTO)

"EL PROVEEDOR"

(DOMICILIO)

(COLONIA)

(CIUDAD, ESTADO)

(C.P.)

AT'N.: _____

VIGÉSIMA QUINTA.- RESOLUCIÓN DE CONTROVERSIAS Y JURISDICCIÓN:

LAS CONTROVERSIAS QUE LLEGAREN A SUSCITARSE CON MOTIVO DE LA INTERPRETACIÓN O APLICACIÓN DE PRESENTE CONTRATO, ASÍ COMO PARA TODO AQUELLO QUE NO ESTE ESTIPULADO EN EL MISMO, LAS PARTES SE SOMETEN EXPRESAMENTE A LA JURISDICCIÓN DE LOS TRIBUNALES FEDERALES COMPETENTES DE LA CIUDAD DE SALTILLO, ESTADO DE COAHUILA, POR LO QUE RENUNCIAN A CUALQUIER OTRO FUERO QUE PUDIERA CORRESPONDERLES POR RAZÓN DE SU DOMICILIO PRESENTE, FUTURO O CUALQUIER OTRA CAUSA.

ENTERADAS LAS PARTES DEL ALCANCE, CONTENIDO Y FUERZA LEGAL DEL PRESENTE CONTRATO Y POR NO CONTENER DOLO, ERROR, MALA FE NI CLÁUSULA CONTRARIA A DERECHO, LO FIRMAN DE CONFORMIDAD EN DOS TANTOS EN LA CIUDAD DE SALTILLO, ESTADO DE COAHUILA, A LOS ____ DÍAS DEL MES DE _____ DE 20__.

POR "EL PROVEEDOR"

POR "COMIMSA"

C. _____
(PUESTO)



ING. ALIMAGDIEL SAMUEL COLUNGA URBINA
DIRECTOR DE ADMINISTRACIÓN

LIC. MANUEL VALDÉS ALVARADO
GERENTE DE RECURSOS MATERIALES

ING., DR. _____
(PUESTO)
ÁREA SOLICITANTE

LIC. TONATIUH AGUAYO GUAJARDO
GERENTE DE ASUNTOS JURÍDICOS
REVISIÓN JURÍDICA

MODELO PEDIDO PARTE FRONTAL

	CORPORACION MEXICANA DE INVESTIGACION EN MATERIALES, S.A. DE C.V. R.F.C. CMI-911213-6K2			 Premio Nacional de Tecnología 2 0 0 8	PEDIDO No.		
	PAGINA	FECHA dd/mm/aa	CODIGO PROVEEDOR				
	De						
	R.F.C. PROVEEDOR						
DATOS DEL PROVEEDOR				ENVIAR MERCANCIA A:			
PROCEDIMIENTO DE ADJUDICACION:							
ORDENADO EL	FECHA DE ENTREGA	CONDICIONES DE ENTREGA	LUGAR DE ENTREGA	CONDICIONES DE PAGO			
COTIZACION	FOLIO REQUISICION	AREA SOLICITANTE	COMPRADOR	AREA QUE RECIBE			
PARTIDA	DESCRIPCION DEL ARTICULO			CANTIDAD	UNIDAD	P. UNIT. (M.N.)	IMPORTE (M.N.)
						SUB-TOTAL	
						I.V.A.	
						TOTAL	

El proveedor se obliga a entregar los bienes y servicios en los términos pactados en este pedido y se sujeta a las disposiciones de la Ley de Adquisiciones, Arrendamientos y Servicios del Sector Público, así como a su Reglamento.

Nombre, Firma y Fecha de recepción por parte del Proveedor.

VER CLAUSULAS AL REVERSO

ORIGINAL

3152/FO-03 REV. 02

MODELO PEDIDO PARTE POSTERIOR

CLÁUSULAS

PRIMERA.- FORMA DE PAGO: LAS PARTES CONVIENEN QUE LA PRESTACIÓN DE LOS SERVICIOS O BIENES OBJETO DE ESTE PEDIDO, SE PAGARÁN POR "COMIMSA" PREVIO CUMPLIMIENTO DE LAS OBLIGACIONES A CARGO DE "EL PROVEEDOR" Y ENTREGA DE LA FACTURA CORRESPONDIENTE QUE REUNA LOS REQUISITOS FISCALES RESPECTIVOS, NO PODRÁ EXCEDER DE 20 DÍAS NATURALES A LA FECHA DE PRESENTACIÓN DE LA CITADA FACTURA. (ARTÍCULO 51 DE LA LEY).

EN CASO DE QUE "COMIMSA" LO JUZGUE CONVENIENTE, SOLICITARÁ A "EL PROVEEDOR" QUE LAS FACTURAS SEAN ACOMPAÑADAS DE LA DOCUMENTACIÓN QUE ACREDITE LA PROCEDENCIA DE SU PAGO, COMO PUEDEN SER, OFICIO DE ACEPTACIÓN O CONFORMIDAD DEL ÁREA QUE, EN SU CASO, HAYA SUPERVISADO POR "COMIMSA", LA ENTREGA DE LOS SERVICIOS O BIENES. LA APROBACIÓN DE LA FACTURA DE "EL PROVEEDOR" O CUALQUIER PAGO EFECTUADO BAJO EL PRESENTE PEDIDO, NO CONSTITUIRÁ UNA RENUNCIA DE LOS DERECHOS DE "COMIMSA" O UNA ACEPTACIÓN O APROBACIÓN DE CUALESQUIERA DE LOS SERVICIOS O BIENES, YA QUE "COMIMSA" SE RESERVA EXPRESAMENTE EL DERECHO DE RECLAMAR POR SERVICIOS O BIENES FALTANTES, MAL EJECUTADOS O POR PAGO DE LO INDEBIDO.

ASÍ MISMO, LAS PARTES CONVIENEN QUE EN CASO DE APLICACIÓN DE PENAS CONVENCIONALES, DE ACUERDO A LO ESTABLECIDO EN ESTE INSTRUMENTO, "COMIMSA" PODRÁ CONDICIONAR PROPORCIONALMENTE EL PAGO DE LOS SERVICIOS O BIENES, AL PAGO QUE DEBA EFECTUAR "EL PROVEEDOR" POR CONCEPTO DE PENAS CONVENCIONALES. (ARTÍCULO 45, FRACCIÓN XIX DE LA LEY Y SEGUNDO PÁRRAFO DEL ARTÍCULO 95 DEL REGLAMENTO).

SEGUNDA.- DEDUCCIÓN AL PAGO DE LOS SERVICIOS O BIENES Y CANCELACIÓN DE PARTIDAS O CONCEPTOS: LAS PARTES CONVIENEN EXPRESAMENTE QUE "COMIMSA" PODRÁ REALIZAR LAS DEDUCCIONES AL PAGO DE LOS SERVICIOS O BIENES QUE A SU JUICIO PROCEDAN, CUANDO "EL PROVEEDOR" INCURRA EN INCUMPLIMIENTO PARCIAL O DEFICIENTE DE LAS OBLIGACIONES A SU CARGO Y SEGÚN DETERMINACIÓN QUE AL EFECTO REALICE "COMIMSA" RESPECTO DE LAS PARTIDAS O CONCEPTOS QUE INTEGREN EL PRESENTE PEDIDO, EN CASO DE QUE DICHO INCUMPLIMIENTO LLEGARE AL (10%) DIEZ POR CIENTO DEL TOTAL DE LAS PARTIDAS O CONCEPTOS QUE INTEGREN ESTE PEDIDO, O EN SU DEFECTO HASTA UN 20% EN PEDIDOS O CONTRATOS EN LOS QUE NO SE REQUIERA GARANTÍA DE CUMPLIMIENTO, (VER CLÁUSULA QUINTA ÚLTIMO PÁRRAFO). "COMIMSA" PODRÁ CANCELAR TOTAL O PARCIALMENTE LAS PARTIDAS O CONCEPTOS NO ENTREGADOS, O BIEN RESCINDIR ADMINISTRATIVAMENTE EL PRESENTE INSTRUMENTO DE ACUERDO CON EL PROCEDIMIENTO ESTABLECIDO EN ESTE PEDIDO. (ARTÍCULO 53 BIS DE LA LEY Y 96 DEL REGLAMENTO).

TERCERA.- TERMINACIÓN ANTICIPADA: "COMIMSA" PODRÁ DAR POR TERMINADO ANTICIPADAMENTE EL PRESENTE PEDIDO POR LAS RAZONES Y CAUSAS ESTABLECIDAS EN EL ÚLTIMO PÁRRAFO DEL ARTÍCULO 54 BIS Y ÚLTIMO PÁRRAFO DEL ARTÍCULO 55 BIS DE LA LEY Y EN TAL SUPUESTO, "COMIMSA" REEMBOLSA A "EL PROVEEDOR" LOS GASTOS NO RECUPERABLES EN QUE HAYA INCURRIDO, SIEMPRE QUE ÉSTOS SEAN RAZONABLES, ESTÉN DEBIDAMENTE COMPROBADOS Y SE RELACIONEN DIRECTAMENTE CON EL PEDIDO Y DE CONFORMIDAD CON LO ESTABLECIDO EN EL ARTÍCULO 102 DEL REGLAMENTO.

CUARTA.- FORMA DE REINTEGRAR PAGOS EN EXCESO: EN CASO DE EXISTIR PAGOS EN EXCESO QUE HAYA RECIBIDO "EL PROVEEDOR", ESTE DEBERÁ REINTEGRAR A "COMIMSA" LAS CANTIDADES PAGADAS EN EXCESO, MÁS LOS INTERESES CORRESPONDIENTES, CONFORME A LA TASA QUE SERÁ IGUAL A LA ESTABLECIDA POR LA LEY DE INGRESOS DE LA FEDERACIÓN EN LOS CASOS DE PRÓRROGA PARA EL PAGO DE CRÉDITOS FISCALES. LOS CARGOS SE CALCULARÁN SOBRE LAS CANTIDADES PAGADAS EN EXCESO EN CADA CASO Y SE COMPUTARÁN POR DÍAS NATURALES DESDE LA FECHA DE PAGO, HASTA LA FECHA EN QUE SE PONGAN EFECTIVAMENTE LAS CANTIDADES A DISPOSICIÓN DE "COMIMSA". (PENÚLTIMO Y ANTEPENÚLTIMO PÁRRAFO ARTÍCULO 51 DE LA LEY).

QUINTA.- GARANTÍA: EN SU CASO, "EL PROVEEDOR" GARANTIZARÁ EL CUMPLIMIENTO DE LAS OBLIGACIONES PACTADAS EN ESTE INSTRUMENTO, CUANDO ESTA GARANTÍA SEA MEDIANTE FIANZA A FAVOR DE "COMIMSA", POR EL IMPORTE CORRESPONDIENTE AL 10% (DIEZ POR CIENTO) DEL MONTO TOTAL ESTABLECIDO EN ESTE PEDIDO, SIN IVA, INCLUIDO. LA GARANTÍA CORRESPONDIENTE DEBERÁ SER ENTREGADA A "COMIMSA" EN UN PLAZO MÁXIMO DE DIEZ DÍAS NATURALES POSTERIORES A LA FIRMA DEL PEDIDO Y/O CONTRATO Y DEBERÁ PREVER LA FIANZA QUE PARA SU CANCELACIÓN SE REQUERIRÁ DE LA AUTORIZACIÓN EXPRESA Y POR ESCRITO DE "COMIMSA" Y DEBERÁ LLEVAR COMO MÍNIMO LAS DECLARACIONES SEÑALADAS EN LA FRACCIÓN II DEL ARTÍCULO 103 DEL REGLAMENTO. (ARTÍCULOS 45, FRACCIÓN XI Y 48 DE LA LEY).

EN CASO DE OTORGAMIENTO DE PRÓRROGAS O ESPERAS A "EL PROVEEDOR" PARA EL CUMPLIMIENTO DE SUS OBLIGACIONES, DERIVADAS DE LA FORMALIZACIÓN DE CONVENIOS DE AMPLIACIÓN AL MONTO O AL PLAZO DEL PEDIDO, SE DEBERÁ OBTENER LA MODIFICACIÓN DE LA FIANZA. (ARTÍCULO 103, FRACCIÓN II DEL REGLAMENTO).

EN SU CASO, "EL PROVEEDOR" GARANTIZARÁ EL ANTICIPO OTORGADO MEDIANTE FIANZA EXPEDIDA POR INSTITUCIÓN AUTORIZADA, A FAVOR DE "COMIMSA" POR EL MONTO TOTAL DEL ANTICIPO Y DICHA GARANTÍA DEBERÁ SER ENTREGADA CON ANTICIPACIÓN AL PAGO DEL ANTICIPO Y CUMPLIR CON LOS REQUISITOS ESTABLECIDOS EN EL ARTÍCULO 103, FRACCIÓN II DEL REGLAMENTO. EN SU CASO Y CON FUNDAMENTO EN LO DISPUESTO EN EL ARTÍCULO 48 DE LA LEY, TRATÁNDOSE DE AJUDICACIONES DIRECTAS AL AMPARO DEL ARTÍCULO 42 DE LA LEY Y LAS PREVISTAS EN EL MISMO ARTÍCULO PARA LOS CASOS DE EXCEPCIÓN DEL ARTÍCULO 41 DE LA LEY, "COMIMSA" EXCEPTA A "EL PROVEEDOR" DE PRESENTAR LA GARANTÍA DE CUMPLIMIENTO DEL PEDIDO. EN SU DEFECTO LA GARANTÍA PODRÁ CONSTITUIRSE BAJO LAS MODALIDADES PREVISTAS EN EL ARTÍCULO 79 FRACCIÓN II DEL REGLAMENTO DE LA LEY FEDERAL DE PRESUPUESTO Y RESPONSABILIDAD HACENDARIA.

SEXTA.- CESIÓN DE DERECHOS: LOS DERECHOS Y OBLIGACIONES DERIVADOS DEL PRESENTE PEDIDO, NO PODRÁN SER CEDIDOS, ENAJENADOS, GRABADOS O TRANSFERIDOS A TERCEROS POR NINGÚN MOTIVO Y BAJO NINGUNA CIRCUNSTANCIA POR PARTE DE "EL PROVEEDOR", CON EXCEPCIÓN DE LOS DERECHOS DE COBRO, PREVIA AUTORIZACIÓN QUE, EN SU CASO, "COMIMSA" HAGA POR ESCRITO. (ÚLTIMO PÁRRAFO DEL ARTÍCULO 46 DE LA LEY).

SÉPTIMA.- SUPERVISIÓN DE LOS SERVICIOS O BIENES: "COMIMSA" PODRÁ A TRAVÉS DE SU PERSONAL QUE DESIGNE PARA TAL EFECTO, SUPERVISAR EN TODO TIEMPO QUE LOS SERVICIOS O BIENES OBJETO DE ESTE PEDIDO SE ESTÉN REALIZANDO EN LAS CONDICIONES CONVENIDAS CON "EL PROVEEDOR", Y EN EL SUPUESTO DE QUE SE REALICEN DE MANERA PARCIAL O DEFICIENTE, SE APLICARÁ LO ESTABLECIDO EN LA CLÁUSULA SEGUNDA DEL PRESENTE PEDIDO.

OCTAVA.- RESCISIÓN ADMINISTRATIVA DEL PEDIDO: "COMIMSA" PODRÁ LLEVAR A CABO EN CUALQUIER MOMENTO EL PROCESO DE RESCISIÓN ADMINISTRATIVA DEL PRESENTE PEDIDO Y SIN NECESIDAD DE DECLARACIÓN JUDICIAL EN CONTRA DE "EL PROVEEDOR", CUANDO ESTE INCURRA EN INCUMPLIMIENTO A CUALQUIERA DE LAS OBLIGACIONES A SU CARGO DERIVADAS DE ESTE INSTRUMENTO, Y CONFORME AL PROCEDIMIENTO REGULADO EN EL ARTÍCULO 54 DE LA LEY Y DEMÁS DISPOSICIONES APLICABLES.

SI PREVIAMENTE A LA DETERMINACIÓN DE DAR POR RESCINDIDO EL PEDIDO, SE HICIERE ENTREGA DE LOS BIENES O DE LOS SERVICIOS, EL PROCEDIMIENTO INICIADO QUEDARÁ SIN EFECTO, PREVIA ACEPTACIÓN Y VERIFICACIÓN DE "COMIMSA" DE QUE CONTINÚA VIGENTE LA NECESIDAD DE LOS MISMOS, APLICANDO, EN SU CASO, LAS PENAS CONVENCIONALES CORRESPONDIENTES. AL NO DAR POR RESCINDIDO EL PEDIDO, "COMIMSA" ESTABLECERÁ CON "EL PROVEEDOR" OTRO PLAZO, QUE LE PERMITA SUBSANAR EL INCUMPLIMIENTO QUE HUBIERE MOTIVADO EL INICIO DEL PROCEDIMIENTO. EL CONVENIO MODIFICATORIO QUE AL EFECTO SE CELEBRE DEBERÁ ATENDER A LAS CONDICIONES PREVISTAS POR LOS DOS ÚLTIMOS PÁRRAFOS DEL ARTÍCULO 52 DE LA LEY.

NOVENA.- PENAS CONVENCIONALES: SI "EL PROVEEDOR" NO PRESTARE LOS SERVICIOS O ENTREGARE LOS BIENES EN LA FECHA ACORDADA CON "COMIMSA", COMO PENA CONVENCIONAL, DEBERÁ CUBRIR A "COMIMSA" EL 0.5% (CERO PUNTO CINCO POR CIENTO) DEL MONTO DE LOS SERVICIOS O BIENES NO ENTREGADOS O PRESTADOS OPORTUNAMENTE, SIN INCLUIR EL IMPUESTO AL VALOR AGREGADO, POR CADA DÍA CALENDARIO DE RETRASO, A PARTIR DEL DÍA SIGUIENTE DE LA FECHA PACTADA PARA EL CUMPLIMIENTO DE LA OBLIGACIÓN HASTA ACUMULAR LOS PORCENTAJES PREVISTOS EN LA CLÁUSULA SEGUNDA. (ARTÍCULO 33 DE LA LEY Y 96 DEL REGLAMENTO). LAS PARTES CONVIENEN EXPRESAMENTE QUE EL PAGO DE LOS SERVICIOS O BIENES QUEDARÁ CONDICIONADO PROPORCIONALMENTE AL PAGO QUE "EL PROVEEDOR" DEBA EFECTUAR POR CONCEPTO DE PENAS CONVENCIONALES.

DÉCIMA.- SUSPENSIÓN TEMPORAL DEL PEDIDO: CUANDO EN LA PRESTACIÓN DE LOS SERVICIOS O BIENES OBJETO DEL PRESENTE PEDIDO, SE PRESENTE CASO FORTUITO O DE FUERZA MAYOR, "COMIMSA", PODRÁ SUSPENDER LA PRESTACIÓN DE LOS SERVICIOS O BIENES, EN CUYO CASO ÚNICAMENTE PAGARÁ A "EL PROVEEDOR" AQUELLOS SERVICIOS O BIENES QUE EFECTIVAMENTE SE HUBIEREN PRESTADO O ENTREGADO Y "EL PROVEEDOR" REINTEGRARÁ A "COMIMSA", EN SU CASO, LOS ANTICIPOS NO AMORTIZADOS. CUANDO LA SUSPENSIÓN OBEDEZCA A CAUSAS IMPUTABLES A "COMIMSA", ÉSTE PAGARÁ A "EL PROVEEDOR" LOS GASTOS NO RECUPERABLES EN QUE INCURRA ÉSTE DURANTE EL TIEMPO QUE DURE LA SUSPENSIÓN, DICHO GASTOS SE PAGARÁN DENTRO DE UN TÉRMINO QUE NO EXCEDERÁ DE CUARENTA Y CINCO DÍAS NATURALES POSTERIORES A LA SOLICITUD FUNDADA Y MOTIVADA QUE PRESENTE "EL PROVEEDOR", SIEMPRE QUE ÉSTOS SEAN RAZONABLES, ESTÉN DEBIDAMENTE COMPROBADOS Y SE RELACIONEN DIRECTAMENTE CON LOS SERVICIOS O BIENES CORRESPONDIENTES.

EL PLAZO DE SUSPENSIÓN NO PODRÁ SER MAYOR A SESENTA DÍAS NATURALES CONTADOS A PARTIR DE LA FECHA EN QUE, "COMIMSA" HUBIERE NOTIFICADO A "EL PROVEEDOR" LA SUSPENSIÓN DEL PEDIDO, Y EN CASO DE QUE SE REBASE DICHO PLAZO, SE INICIARÁ EL PROCESO DE TERMINACIÓN ANTICIPADA DEL PEDIDO CONFORME A LO PREVISTO EN LA CLÁUSULA TERCERA DEL PRESENTE INSTRUMENTO. (ARTÍCULO 55 BIS DE LA LEY).

DÉCIMA PRIMERA.- DERECHOS DE AUTOR Y DE PROPIEDAD INDUSTRIAL: LOS DERECHOS DE AUTOR DE NATURALEZA PATRIMONIAL Y LOS DE PROPIEDAD INDUSTRIAL QUE, EN SU CASO, RESULTEN DE LOS PRODUCTOS DERIVADOS DEL CUMPLIMIENTO Y SUMINISTRO DE LOS SERVICIOS O BIENES OBJETO DEL PRESENTE INSTRUMENTO, CORRESPONDERÁN EN SU TOTALIDAD A "COMIMSA", QUIEN PODRÁ EXPLOTARLOS, DIFUNDIRLOS Y TRANSMITIRLOS POR CUALQUIER MEDIO CONOCIDO O POR CONOCERSE, CON LA ÚNICA LIMITANTE DE OTORGAR LOS CRÉDITOS QUE, EN SU CASO, CORRESPONDAN A "EL PROVEEDOR" Y A LOS EMPLEADOS DE ESTE QUE HUBIEREN PARTICIPADO EN EL DESARROLLO DE LOS PRODUCTOS ANTES REFERIDOS. (ARTÍCULO 45, FRACCIÓN XX DE LA LEY).

DÉCIMA SEGUNDA.- AJUSTE DE COSTOS: EN CASO DE QUE SE HAYA PACTADO PRECIO SUJETO A AJUSTES, LAS PARTES ACUERDAN LA REVISIÓN Y AJUSTES DE LOS COSTOS DE LOS CONCEPTOS PACTADOS EN ESTE PEDIDO NO ENTREGADOS O PAGADOS, CUANDO OCURRAN CIRCUNSTANCIAS IMPREVISTAS DE ORDEN ECONÓMICO DE TIPO GENERAL COMO RESULTADO DE SITUACIONES SUPERVENIENTES AJENAS A LA RESPONSABILIDAD DE "LAS PARTES" QUE, PROVOCUEN UN AUMENTO O REDUCCIÓN DE LOS COSTOS MAYOR DEL 1% (QUINCE POR CIENTO), AL MOMENTO DE OCURRIR DICHA CONTINGENCIA. LA REVISIÓN DE LOS COSTOS A SOLICITUD DE "EL PROVEEDOR" SE REALIZARÁ CONFORME A LO ESTABLECIDO EN LA LEY Y DE ACUERDO A LOS LINEAMIENTOS QUE EXPIDA LA SECRETARÍA DE LA FUNCIÓN PÚBLICA.

EN NINGÚN CASO PROCEDERÁN AJUSTES DE COSTOS QUE NO HUBIEREN SIDO CONSIDERADOS EN LAS BASES DE LICITACIÓN, O EN LA SOLICITUD DE COTIZACIÓN CORRESPONDIENTE. (ARTÍCULOS 44 Y 45, FRACCIÓN VII DE LA LEY Y 80 DEL REGLAMENTO).

DÉCIMA TERCERA.- JURISDICCIÓN: ATENTO A LO ESTABLECIDO EN EL ARTÍCULO 15 DE LA LEY, EN CASO DE CONTROVERSIAS QUE LLEGAREN A SUSCITARSE POR LA INTERPRETACIÓN Y CUMPLIMIENTO DE ESTE PEDIDO, ASÍ COMO PARA TODO AQUELLO QUE NO ESTE ESTIPULADO EN EL MISMO, LAS PARTES SE SOMETEN EXPRESAMENTE A LA JURISDICCIÓN DE LOS TRIBUNALES COMPETENTES DE LA CIUDAD DE SALTILLO, ESTADO DE COAHUILA DE ZARAGOZA, POR LO QUE RENUNCIAN A CUALQUIER OTRO FUERTE QUE PUDIERA CORRESPONDERLES POR RAZÓN DE SU DOMICILIO PRESENTE, FUTURO O CUALQUIER OTRA CAUSA.

DÉCIMA CUARTA.- CADENAS PRODUCTIVAS: EN VIRTUD DE COMIMSA ESTA INCORPORADA AL PROGRAMA DE CADENAS PRODUCTIVAS DE NACIONAL FINANCIERA, S.N.C INSTITUCIÓN DE BANCA DE DESARROLLO, MANIFIESTA SU CONFORMIDAD PARA QUE "EL PROVEEDOR", A SU ELECCIÓN, PUEDA CEDER SUS DERECHOS DE COBRO A FAVOR DE UN INTERMEDIARIO FINANCIERO QUE ESTE INCORPORADA A LA CADENA PRODUCTIVA DE COMIMSA MEDIANTE OPERACIONES DE FACTORAJE O DESCUENTO ELECTRÓNICO.

DÉCIMA QUINTA.- SUFICIENCIA PRESUPUESTAL: COMIMSA MANIFIESTA QUE CUENTA CON LA SUFICIENCIA PRESUPUESTAL PARA CUBRIR LOS GASTOS DERIVADOS DEL PRESENTE PEDIDO, CUYOS RECURSOS DESTINADOS A LA CONTRATACIÓN DEL SERVICIO Y/O ADQUISICIÓN DE BIENES, ESTÁN AUTORIZADOS EN EL PRESUPUESTO DEL EJERCICIO FISCAL EN CURSO, DE ACUERDO A LO ESTABLECIDO EN EL ARTÍCULO 45 FRACCIÓN III DE LA LEY DE ADQUISICIONES, ARRENDAMIENTOS Y SERVICIOS DEL SECTOR PÚBLICO.

DÉCIMA SEXTA.- DEFINICIONES: LEY: LA LEY DE ADQUISICIONES, ARRENDAMIENTOS Y SERVICIOS DEL SECTOR PÚBLICO. REGLAMENTO: EL REGLAMENTO DE LA LEY DE ADQUISICIONES, ARRENDAMIENTOS Y SERVICIOS DEL SECTOR PÚBLICO. COMIMSA: LA CORPORACIÓN MEXICANA DE INVESTIGACIÓN EN MATERIALES S.A. DE C.V., PROVEEDOR: EL INDICADO EN LA PARTE FRONTAL DE ESTE PEDIDO Y QUE SURTIRA LOS BIENES O PRESTARA LOS SERVICIOS INDICADOS EN EL CUERPO DE ESTE PEDIDO. PEDIDO Y/O CONTRATO: EL PREVISTO EN EL ARTÍCULO 45 DE LA LEY PARA LA FORMALIZACIÓN DE ADQUISICIONES, ARRENDAMIENTOS O SERVICIOS.

DOCUMENTACION REQUERIDA A LOS LICITANTES QUE RESULTEN ADJUDICADOS:

1.- DOCUMENTACIÓN REQUERIDA PREVIO A LA FORMALIZACION DEL CONTRATO:

La prevista en el numeral 10 de esta Convocatoria que consiste en:

- 1.- Para personas morales, copia certificada del acta constitutiva así como todas sus reformas
- 2.- Poder notarial (copia certificada) del representante legal que suscribirá el pedido y/o contrato a nombre del licitante
- 3.- Copia del RFC (Aplica para personas físicas o morales)
- 4.- Para personas físicas copia de la CURP y acta de Nacimiento
- 5.- Documento de Opinión de Cumplimiento de Obligaciones Fiscales, mismas que se tramitará en el portal del Servicio de Administración Tributaria, conforme al modelo que se adjunta en la página. 72

2.- DOCUMENTACIÓN REQUERIDA POSTERIOR A LA FORMALIZACION DEL CONTRATO

- 1.- Dentro de los siguientes diez días naturales posteriores a la fecha de firma del pedido o contrato por parte del licitante que resulte adjudicado, la fianza de garantía de cumplimiento, cuyo formato se adjunta en la página siguiente.
- 2.- En su caso, fianza de garantía que ampare el 100% del anticipo, misma que deberá presentarse junto con la factura de anticipo correspondiente.
- 3.- Carta de datos bancarios que incluyan la CLABE, conforme al formato que le sea facilitado por la CONVOCANTE

MODELO DE FIANZA DE GARANTIA DE CUMPLIMIENTO

EL(LOS) LICITANTES GANADORES PODRAN UTILIZAR COMO REFERENCIA EL PRESENTE MODELO

(LA FIANZA DEBERA ESTAR CONSTITUIDA POR UN IMPORTE EQUIVALENTE AL 10% DEL MONTO MAXIMO DEL VALOR DEL CONTRATO Y/O PEDIDO QUE LE HAYA SIDO ADJUDICADO AL GANADOR)

Ante Corporación Mexicana de investigación en Materiales S.A. de C.V., para garantizar por _____ (**Nombre del Fiado**) _____ el fiel y exacto cumplimiento de los trabajos y/o suministro de bienes, cuyas obligaciones se derivan del _____ (**Contrato de Abierto de Prestación de Servicios, Contrato de Prestación de Servicios, y/o Pedido de Adquisición de Bienes, según corresponda**) _____ Numero _____ de Fecha _____ relativo a : _____ y cuyas características, plazos y especificaciones se mencionan en la Convocatoria de la citada (**Licitación y/o invitación**) y el contrato y/o pedido de referencia y que aquí se dan por reproducidas, el cual asciende al importe total de \$ _____, _____ (**importe en pesos**) adjudicado a nuestro fiado mediante la **Licitación Publica Nacional Numero xxxxxxxx, Licitación Publica Internacional Numero xxxxxxxxxx, Invitación a Cuando Menos Tres Personas Numero xxxxxxxx y/o Adjudicación Directa No. xxxxxxxx, Según corresponda**

La compañía afianzadora expresamente declara:

- a) Que la fianza se otorga en los términos de este contrato y/o pedido
- b) Que la fianza garantiza la ejecución total de los trabajos materia del pedido y/o contrato de referencia aun cuando parte de ellos se subcontraten de conformidad con la autorización de Corporación Mexicana de Investigación en Materiales. S.A. de C.V.
- c) Que en el caso de se otorguen prorrogas o esperas para el plazo establecido para el cumplimiento del contrato y/o pedido ***esta fianza quedara automáticamente prorrogada al amparo de los convenios que firmen la Corporación Mexicana de Investigación en Materiales S.A. de C.V. y nuestro fiado. En caso de incremento en el valor del contrato y/o pedido se deberá presentar la modificación respectiva de esta garantía.***
- d) Que para cancelar la presente fianza será requisito indispensable que el fiado presente solicitud por escrito ante la Corporación Mexicana de Investigación en Materiales solicitando su cancelación la cual no procederá en tanto la Corporación Mexicana de Investigación en Materiales S.A. de C.V., no presente su autorización expresa y por escrito.
- e) Esta fianza tendrá una vigencia dentro de los siguientes tres meses posteriores a la conclusión de la vigencia del pedido y/o contrato objeto de esta (**Licitación, invitación o Adjudicación Directa según corresponda**) y/o hasta que se agoten todos los recursos legales y/o juicios que se interpongan y hasta que se dicte resolución definitiva por autoridad competente.
- f) Que la afianzadora se somete expresamente a los procedimientos de ejecución previstos en la Ley de Instituciones y Fianzas

Fianza de anticipo

Podrá usar formato libre que ampare el 100% del anticipo, refiriendo el número de contrato o pedido así como el número de licitación.

**PROGRAMA DE CADENAS PRODUCTIVAS
DEL GOBIERNO FEDERAL**

*Programa de Cadenas Productivas
del Gobierno Federal*

El programa de Cadenas Productivas es una solución integral que tiene como objetivo fortalecer el desarrollo de las micro, pequeñas y medianas empresas de nuestro país, con herramientas que les permitan incrementar su capacidad productiva y de gestión.

Al incorporarte a Cadenas Productivas tendrás acceso sin costo a los siguientes beneficios:

- Conoce oportunamente al consultar desde la comodidad de tu negocio los pagos que te realizarán las dependencias o entidades con la posibilidad de obtener la liquidez que requieres sobre tus cuentas por cobrar derivadas de la proveeduría de bienes y servicios. Si requieres Capital de Trabajo podrás acceder a los programas de financiamiento a través de Crédito Pyme que Nacional Financiera instrumenta a través de los bancos.
- Incrementa tus ventas, al pertenecer al Directorio de Proveedores del Gobierno Federal, mediante el cual las Dependencias y/o Entidades u otras empresas podrán consultar tu oferta de productos y servicios en el momento que lo requieran, al mismo tiempo, conocerás otras empresas con la posibilidad de ampliar tu base de proveedores.
- Profesionaliza tu negocio, a través de los cursos de capacitación en línea o presénciales, sobre temas relacionados al proceso de compra del Gobierno Federal que te ayudarán a ser más efectivo al presentar tus propuestas.
- Identifica oportunidades de negocio, al conocer las necesidades de compra del Gobierno Federal a través de nuestros boletines electrónicos.

Para mayores informes sobre el particular llamar desde el área metropolitana al 5089-6107 o al 01 800 623-4672 sin costo desde el interior de la república o bien a través de la página de Internet www.NAFIN.com.

Nombre de la Empresa

En Nacional Financiera, S.N.C. estamos coordinando una iniciativa sin duda histórica, para apoyar a las PyMES en el país. La estrategia principal consiste en establecer un Programa Obligatorio de Compras del Gobierno Federal hacia las pequeñas y medianas empresas mexicanas. Dicho programa pretende que en el año 2012, el 35% de las adquisiciones públicas se canalicen a este segmento productivo, principal generador del Producto Interno Bruto y de empleo.

Para tal fin, un primer paso es la incorporación obligatoria de todas las Dependencias y Entidades al Programa Cadenas Productivas de Nacional Financiera, S.N.C., lo que nos permitirá conocer en forma consolidada la situación actual de la proveeduría gubernamental y proponer metas anuales en materia de compras de gobierno a PyMES a partir del 2008.

En este contexto, tengo el agrado de invitarte a incorporar tu empresa al programa, para que goce de los beneficios que éste le brinda:

Cadenas Productivas ofrece:

- Adelantar el cobro de las facturas mediante el descuento electrónico
- Obtener liquidez para realizar más negocios
- Mejorar la eficiencia del capital de trabajo
- Agilizar y reducir los costos de cobranza
- Realizar las transacciones desde la empresa en un sistema amigable y sencillo, www.nafin.com.mx
- Realizar en caso necesario, operaciones vía telefónica a través del Call Center 50 89 61 07 y 01800 NAFINSA (623 46 72)
- Acceder a capacitación y asistencia técnica gratuita
- Recibir información
- Formar parte del Directorio de compras del Gobierno Federal

Características descuento ó factoraje electrónico:

- Anticipar la totalidad de su cuenta por cobrar (documento)
- Descuento aplicable a tasas preferenciales
- Sin garantías, ni otros costos ó comisiones adicionales
- Contar con la disposición de los recursos en un plazo no mayor a 24 hrs, en forma electrónica y eligiendo al intermediario financiero de su preferencia

Afiliarse al programa es por única vez y no es necesario realizar el proceso nuevamente en alguna otra dependencia o entidad, no tiene ningún costo; en caso de requerirlo podrás hacer el cobro anticipado en la página www.nafin.com.mx o bien vía telefónica.

A fin de facilitar tu afiliación, te agradeceré comunicarte a los teléfonos 50.89.61.07 y 01800 NAFINSA, donde el personal de Nacional Financiera, S.N.C. te orientará para la entrega de los documentos relacionados en el documento anexo y la formalización del convenio en un término de cinco días.

Al concretar tu afiliación tendrás como beneficio formar parte del Directorio de Compras que ofrece ser un proveedor elegible para el Sistema de Compras del Gobierno Federal.

Reitero nuestro agradecimiento por tu participación y aprovecho la ocasión para enviarte un cordial saludo.

Atentamente

LISTA DE DOCUMENTOS PARA LA INTEGRACIÓN DEL EXPEDIENTE DE AFILIACIÓN
AL PROGRAMA DE CADENAS PRODUCTIVAS.

- 1.- Carta Requerimiento de Afiliación, Fallo o Pedido.
Debidamente firmada por el área usuaria compradora
- 2.- **Copia simple del Acta Constitutiva (Escritura con la que se constituye o crea la empresa).
Esta escritura debe estar debidamente inscrita en el Registro Público de la Propiedad y de Comercio.
Debe anexarse completa y legible en todas las hojas.
- 3.- **Copia simple de la Escritura de Reformas (modificaciones a los estatutos de la empresa)
Cambios de razón social, fusiones, cambios de administración, etc.,
Estar debidamente inscrita en el Registro Público de la Propiedad y del Comercio.
Completa y legible en todas las hojas.
- 4.- **Copia simple de la escritura pública mediante la cual se haga constar los Poderes y Facultades del Representante Legal para Actos de Dominio.
Esta escritura debe estar debidamente inscrita en el Registro Público de la Propiedad y de Comercio.
Debe anexarse completa y legible en todas las hojas.
- 5.- Comprobante de domicilio Fiscal
Vigencia no mayor a 2 meses
Comprobante de domicilio oficial (Recibo de agua, Luz, Teléfono fijo, predio)
Debe estar a nombre de la empresa, en caso de no ser así, adjuntar contrato de arrendamiento, comodato.
- 6.- Identificación Oficial Vigente del (los) representante(es) legal(es), con actos de dominio
Credencial de elector; pasaporte vigente ó FM2 (para extranjeros)
La firma deberá coincidir con la del convenio
- 7.- Alta en Hacienda y sus modificaciones
Formato R-1 ó R-2 en caso de haber cambios de situación fiscal (razón social o domicilio fiscal)
En caso de no tener las actualizaciones, pondrán obtenerlas de la página del SAT.
- 8.- Cédula del Registro Federal de Contribuyentes (RFC, Hoja Azul)
- 9.- Estado de Cuenta Bancario donde se depositaran los recursos
Sucursal, plaza, CLABE interbancaria
Vigencia no mayor a 2 meses
Estado de cuenta que emite la Institución Financiera y llega su domicilio.

La documentación arriba descrita, es necesaria para que la promotora genere los contratos que le permitirán terminar el proceso de afiliación una vez firmados, los cuales constituyen una parte fundamental del expediente:

Contrato de descuento automático Cadenas Productivas
Firmado por el representante legal con poderes de dominio.
2 convenios con firmas originales
Contratos Originales de cada Intermediario Financiero.
Firmado por el representante legal con poderes de dominio.
(Únicamente, para personas Morales)**

Usted podrá contactarse con la Promotoría que va a afiliarlo llamando al 01-800- NAFINSA (01-800-6234672) ó al 50-89-61-07; ó acudir a las oficinas de Nacional Financiera en:
Av. Insurgentes Sur no. 1971, Col Guadalupe Inn, C.P. 01020, Delegación Álvaro Obregón, en el Edificio Anexo, nivel Jardín, área de Atención a Clientes.

Estimado Proveedor del Gobierno Federal:

Con el propósito de iniciar su proceso de afiliación a la Cadena Productiva, es importante que me proporcione la información abajo indicada; con lo anterior, estaré en posibilidad de generar los contratos y convenios, mismos que a la brevedad le enviaré vía correo electrónico.

Información requerida para Afiliación a la Cadena Productiva.

Cadena(s) a la que desea afiliarse:

*
*
*

Número(s) de proveedor (opcional):

*
-
-

Datos generales de la empresa.

Razón Social:

Fecha de alta SHCP:

R.F.C.:

Domicilio Fiscal: Calle: No.:

C.P.:

Colonia: Ciudad:

Teléfono (incluir clave LADA):

Fax (incluir clave LADA):

e-mail:

Nacionalidad:

Datos de constitución de la sociedad: **(Acta Constitutiva / Persona Moral)**

No. de la Escritura:

Fecha de la Escritura:___

Datos del Registro Público de Comercio

Fecha de Inscripción:

Entidad Federativa:

Delegación ó municipio:

Folio:

Fecha del folio :

Libro:_

Partida:

Fojas:

Nombre del Notario Publico:_

No. de Notaria:

Entidad del Corredor ó Notario:

Delegación o municipio del corredor ó Notario:

Datos de inscripción y registro de poderes para actos de dominio (Persona Moral):

(Acta de poderes y/o acta constitutiva)

No. de la Escritura:

Fecha de la Escritura:

Tipo de Poder: Único () Mancomunado () Consejo ()

Datos del registro público de la propiedad y el comercio (Persona Moral):

Fecha de inscripción:

Entidad Federativa:

Delegación ó municipio:

Folio:

Fecha del folio :

Libro:_

Partida:_

Fojas:

Nombre del Notario Público:_

No. de Notaría:

Entidad del Corredor ó Notario:

Delegación o municipio del corredor ó Notario:

Datos del representante legal con actos de administración o dominio:

Nombre:

Estado civil:

Fecha de nacimiento:

R.F.C.:

Fecha de alta SHCP:

Teléfono:

Fax (incluir clave LADA):

e-mail:

Nacionalidad:

Tipo de identificación oficial: Credencial IFE () Pasaporte Vigente () FM2 ó FM3 extranjeros ()

No. de la identificación (si es IFE poner el No. que esta en la parte donde esta su firma):

Domicilio Fiscal: Calle: No.:

C.P.:

Colonia:

Ciudad:

Datos del banco donde se depositarán recursos:

Moneda: pesos () dólares (X)

Nombre del banco:

No. de cuenta (11 dígitos):

Plaza:

No. de sucursal:

CLABE bancaria:(18 dígitos):

Régimen: Mancomunada () Individual () Indistinta () Órgano colegiado ()

Persona(s) autorizada(s) por la PyME para la entrega y uso de claves:

Nombre:

Puesto:

Teléfono (incluir clave LADA): Fax:

e-mail:

Actividad empresarial:

Fecha de inicio de operaciones:

Personal ocupado:

Actividad ó giro:

Empleos a generar:

Principales productos:

Ventas (último ejercicio) anuales:

Netas exportación:

Activo total (aprox.):

Capital contable (aprox.):

Requiere Financiamiento SI NO